

# Uživatelský manuál pro obsluhu terminálů

Ingenico AXIUM DX8000



**BANIT**  
Bankovní informační technologie, s.r.o.

ingenico

 **BELLPRO**

# OBSAH

1.	ÚVOD A ZÁKLADNÍ POPIS PLATEBNÍHO TERMINÁLU .....	3
1.1	PŘEHLED PLATEBNÍHO TERMINÁLU .....	4
1.2	ZADNÍ STRANA ZAŘÍZENÍ .....	5
1.3	TECHNICKÉ SPECIFIKACE ZAŘÍZENÍ.....	5
1.4	ZAPNUTÍ A VYPNUTÍ TERMINÁLU .....	6
1.5	SIM KARTA .....	7
1.6	BATERIE.....	8
2.	HLAVNÍ MENU .....	9
2.1	ÚDAJE O OBCHODNÍKOVI .....	9
2.2	TRANSAKCE .....	10
2.3	UŽIVATELSKÉ MENU.....	11
2.4	UZÁVĚRKA .....	14
2.5	O APLIKACI .....	14
3.	VOLBY JEDNOTLIVÝCH TRANSAKCÍ.....	15
3.1	TRANSAKCE PRODEJ .....	15
3.2	RUČNÍ VSTUP .....	16
3.3	TRANSAKCE ZRUŠENÍ .....	16
3.4	TRANSAKCE NÁVRAT .....	17
3.5	TRANSAKCE CASHBACK.....	17
3.6	DALŠÍ OPERACE .....	18
4.	DALŠÍ FUNKCE .....	19
4.1	MULTICURRENCY .....	19
4.2	VÝBĚR JINÉHO OBCHODNÍKA (VIRTUÁL) .....	20
5.	TRANSAKCE Z HISTORIE .....	21
5.1	STORNO TRANSAKCÍ .....	21
5.2	NÁVRAT .....	22
5.3	KOPIE ÚČTENKY .....	22
5.4	DOKONČENÍ A ZRUŠENÍ PŘEDAUTORIZACE .....	23
6.	ADMIN FUNKCE .....	24
6.1	UZÁVĚRKA .....	24
6.2	MEZISOUČET.....	25
6.3	KOPIE UZÁVĚRKY .....	25
6.4	KOPIE ÚČTENKY .....	25
6.5	TEST SPOJENÍ .....	25
6.6	NAHRÁNÍ PARAMETRŮ .....	25
7.	PŘEHLED ÚČTENEK.....	26
8.	VLOŽENÍ PAPIROVÉHO KOTOUČKU .....	29
9.	MANIPULACE S PLATEBNÍ KARTOU .....	30
10.	DŮLEŽITÉ KONTAKTY .....	31

# 1. ÚVOD A ZÁKLADNÍ POPIS PŁATEBNÍHO TERMINÁLU

Platební terminály Ingenico jsou elektronická zařízení sloužící pro přijímání platebních karet, a to jak s magnetickým proužkem, čipem tak i s bezkontaktní technologií. Platební terminál AXIUM DX8000 je přenosný terminál komunikující prostřednictvím vestavěného LTE modemu s vloženou samostatnou SIM kartou mobilního operátora nebo prostřednictvím WiFi sítě.

Terminál je z bezpečnostních důvodů dodáván jen s mírně nabitou baterií. Před prvním použitím je třeba ji nabít na 100 %. Následně je terminál připraven k okamžitému použití. SIM karta (pokud je součástí dodávky) je aktivována a vložena do příslušného slotu v terminálu. Baterie je při předání již součástí platebního terminálu.

Pro zajištění optimální funkčnosti platebního terminálu Ingenico je nutné dodržet obecná pravidla platná pro většinu elektronických zařízení, zejména dále uvedená:

- A) Platební terminál se nesmí používat za jízdy nebo pohybu (dále jen provozu) vozidla.
- B) Za provozu vozidla musí být platební terminál uložen na bezpečném místě ve vozidle tak, aby nemohl v případě náhlé změny pohybu vozidla způsobit žádné škody na zdraví ani na majetku. Je vhodné jej uložit do přepravní schránky, odkládacího prostoru, nebo zavazadlového prostoru, ale vždy tak, aby se nemohl samovolně pohybovat.
- C) Před uložením terminálu do vyhrazeného prostoru se musí platební terminál vždy vypnout. Po uložení terminálu mějte na paměti, že teplota v místě uložení musí být v rozmezí -10 °C až +50 °C a vlhkost nesmí překročit 85 % při 40 °C. Terminál lze používat v nadmořské výšce do 2000 m. Dříve než se terminál zapne, musí se vyčkat, než dosáhne terminál provozních teplotních a vlhkostních hodnot.
- D) Provozní teplota terminálu se pohybuje v rozmezí 0 °C až +40 °C.
- E) Při provozu platební terminál nesmí být vystaven nadměrné vlhkosti (kondenzace par) ani jiným kapalinám v jakémkoliv skupenství (např. déšť, sníh).
- F) Platební terminál rovněž nesmí být používán v prostředí se zvýšenou prašností – hrozí zanesení důležitých částí nečistotami a následná nefunkčnost platebního terminálu.
- G) Platební terminál má vestavěný LTE modem, a proto by měl mít v případě používání dostatečně kvalitní a nerušený signál – jinak hrozí nedostatečná funkčnost přenosu dat.

**Upozornění:** „Terminál je možné čistit pouze po jeho vypnutí“. **Terminál není možné umývat vodou.** K očištění je možné použít pouze suchý nebo lehce navlhčený hadřík. K čištění se nesmí použít žádná rozpouštědla, mycí nebo abrasivní prostředky.

Vaše zařízení splňuje aktuální platné bezpečnostní požadavky PCI PTS. Po obdržení terminálu byste měli zkontrolovat, zda se na zařízení nevyskytují známky neoprávněné manipulace. Důrazně se doporučuje, abyste tyto kontroly prováděli pravidelně i v průběhu používání terminálu. Měli byste například zkontrolovat: zda je klávesnice pevně na svém místě; zda nejsou patrné žádné neobvyklé dráty, které by byly připojeny k některému z portů terminálu nebo souvisejícího zařízení, ke čtečce čipových karet nebo k jiné části terminálu. Takové kontroly by vás upozornily na případné neoprávněné úpravy terminálu a další podezřelé chování osob, které mají přístup k vašemu terminálu. Váš terminál zjistí jakýkoli "narušený stav". V tomto stavu bude na terminálu opakovaně blikat zpráva "Warning Detected" a další používání terminálu nebude možné. Pokud zaznamenáte hlášení "Warning Detected", měli byste neprodleně kontaktovat helpdesk terminálu.

**Důrazně doporučujeme, abyste zajistili, že privilegovaný přístup k vašemu terminálu bude udělen pouze pracovníkům, kteří byli nezávisle ověřeni jako důvěryhodní. Terminál nesmí být nikdy umístěn nebo ponechán na místě, kde by mohl být odcizen nebo nahrazen jiným zařízením.**

**Pozn.: Pokud chcete používat v terminálu vlastní datovou SIM, je nutné mít měsíční objem dat minimálně 1,5 GB!**

## 1.1 Přehled platebního terminálu

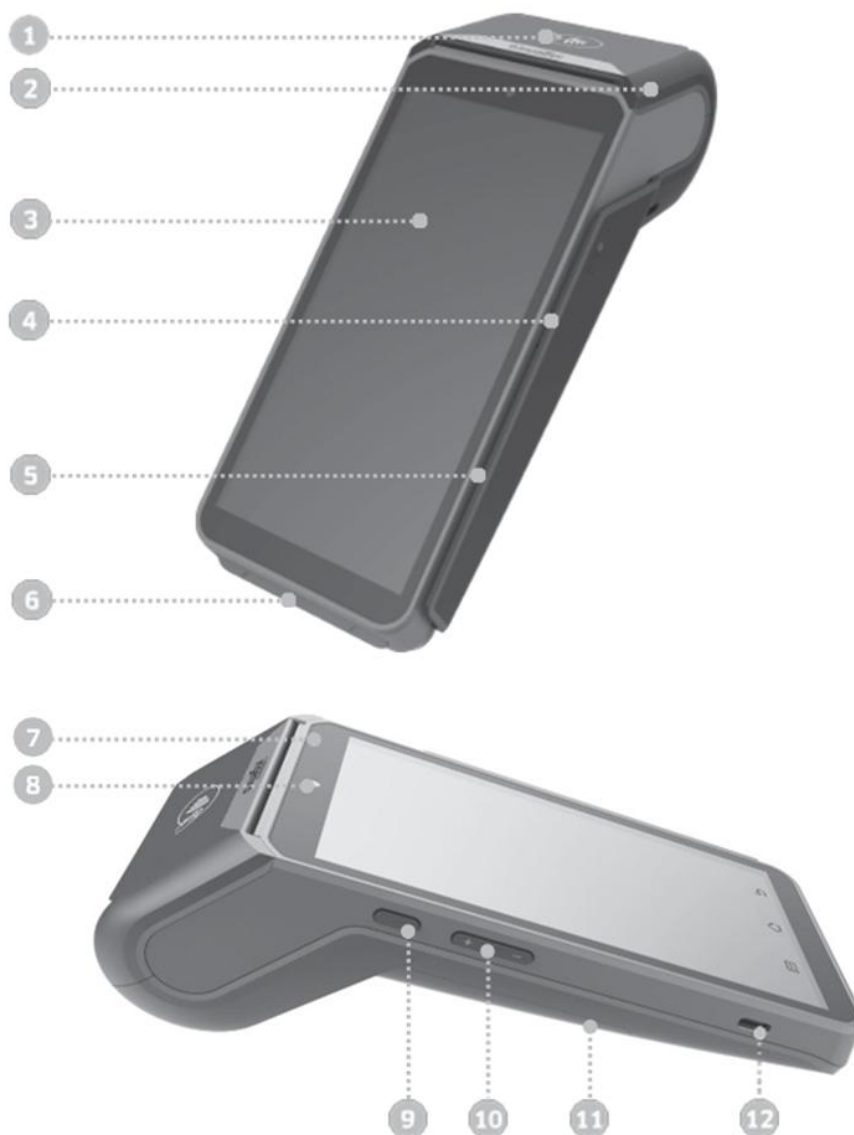

1) Čtečka bezkontaktních karet	2) Tiskárna
3) LCD dotykový displej	4) Čtečka magnetických karet
5) Bzučák	6) Čtečka čipových karet
7) LED diody	8) Kamera
9) Tlačítko napájení	10) Klávesy hlasitosti
11) Kryt baterie	12) Konektor USB typu C

## 1.2 Zadní strana zařízení

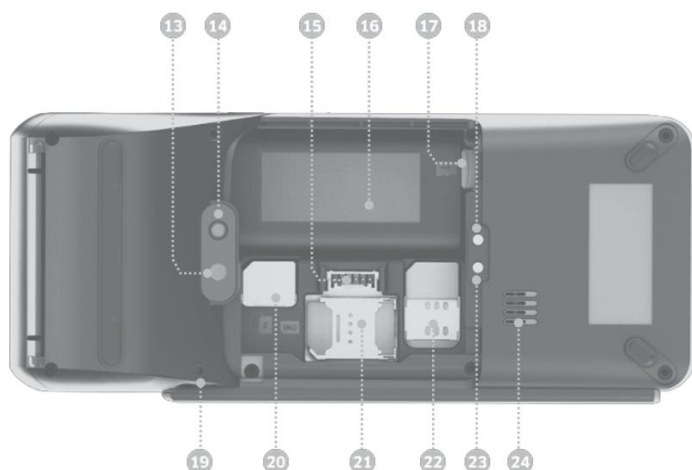

13) Fotoaparát	14) Blesk
15) Zásuvka pro baterii	16) Přihrádka na baterie
17) Slot pro Micro SD	18) Nabíjecí konektory báze
19) Otvor pro šňůrku	20) Sloty pro karty SAM
21) Slot pro kartu SIM 2	22) Slot pro kartu SIM 1
23) Nabíjecí konektory báze	24) Reprodaktor

## 1.3 Technické specifikace zařízení

**Hmotnost:** 450 g (včetně baterie)

**Rozměry:** (D x Š x V): 198 x 83 x 62,5 mm

**Elektrická síť:** 100-240VAC/50-60Hz – třída II

**Operační systém:** Android 10

**Displej:** 6"HD+, 1440 x 720 px

**Konektivita:** WiFi 2.4GHz/5GHz, 4G/3G/GPRS

**PCI:** PCI PTS V6

Terminál je vybaven třemi fyzickými tlačítky na levé straně terminálu: tlačítko napájení a dvě tlačítka hlasitosti.

Ve spodní části obrazovky jsou dále tři kapacitní klávesy: Nabídka, Domů a Zpět.



## 1.4 Zapnutí a vypnutí terminálu

### Zapnutí terminálu:

- Zkontrolujte, zda je baterie správně vložena a zapojena.
- Stiskněte tlačítko napájení na dobu asi 1 s, dokud se nezapne displej.
- Aplikace AxiPOS by se měla spustit automaticky po startu terminálu. Pokud se aplikace nespustí automaticky, lze ji spustit z nabídky aplikací, kde zvolte ČSOB AxiPOS.

### Vypnutí terminálu:

- Stiskněte a podržte tlačítko napájení po dobu delší než 2 s, dokud se na displeji nezobrazí níže zobrazená nabídka. Stiskněte  volbu **Vypnout**.

### Nízký stav baterie:

- Pokud je baterie vybitá, terminál se automaticky vypne.

### Restartování terminálu:

- V případě nestandardního chování terminálu stiskněte a podržte tlačítko napájení po dobu 8 sekund, abyste terminál donutili k vypnutí. Další možností je vybrat Restartovat z nabídky vpravo.

### Režim spořiče obrazovky:

- Pro úsporu energie baterie lze obrazovku vypnout krátkým stisknutím tlačítka napájení. (přibližně 0,5 sekundy)

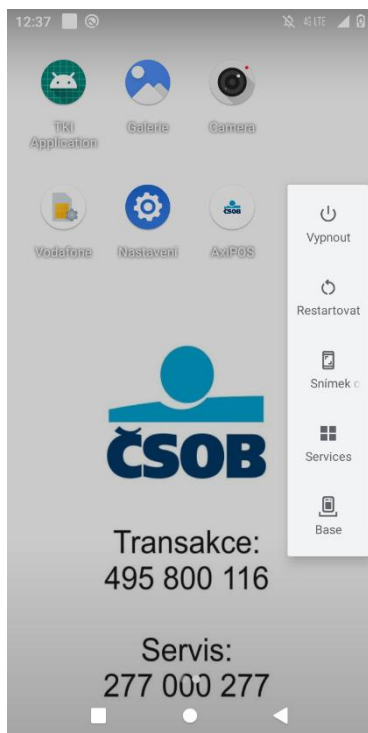

Po stisku a podržení **tlačítka napájení** po dobu delší než 2 s se v pravé části zobrazí nabídka.

## 1.5 SIM karta

Pokud má terminál komunikovat prostřednictvím SIM karty, je třeba ji do terminálu vložit. Před vložením doporučujeme na SIM kartě deaktivovat možnost zadávání PIN.

**Pozn.:** Pokud chcete používat v terminálu vlastní datovou SIM, je nutné mít měsíční objem dat minimálně 1,5 GB.

### 1.5.1 Instalace SIM karty

- Vypněte zařízení.
- Otočte terminál a odklopte kryt baterie zatlačením na svorky, jak je znázorněno šipkou na obrázku.
- Odklopte kryt baterie.
- Pokud je v terminálu již přiložena baterie, je třeba ji odklopit stranou doleva (není třeba ji vyjmát či odpojovat kontakty).
- Vložte SIM kartu do spodní přihrádky kontakty dolů, skos SIM karty musí být vpravo nahoře.
- Vraťte baterii na své místo.
- Zavřete dvířka bateriového prostoru.

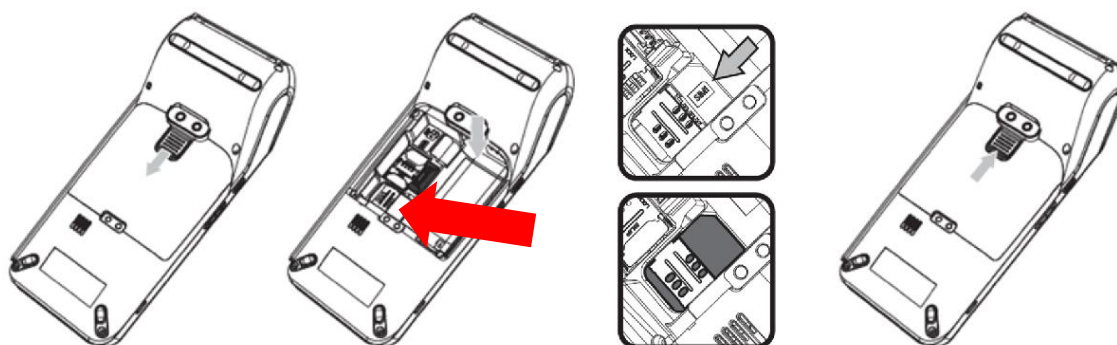

### 1.5.2 Nastavení SIM / WiFi

Po vložení SIM a zapnutí terminálu je potřeba na zařízení zapnout Mobilní data. Nastavení probíhá přímo v platební aplikaci, viz [Kapitola 2.3.2](#). Alternativně je možné vypínat/zapínat konektivitu přes SIM nebo WiFi přes Android stavovou lištu (bez další možnosti konfigurace). Stáhněte lištu přetáhnutím prstem z horní části displeje směrem dolů a klikněte na ikonu „Mobilní data“ nebo „WiFi“.

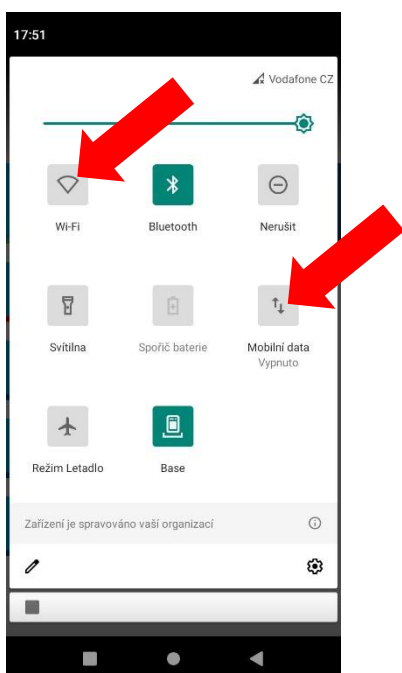

## 1.6 Baterie

Z bezpečnostních důvodů není baterie dodávána s terminálem plně nabitá. Před prvním použitím baterii nabijte na 100% kapacity.

Při každodenním používání terminálu se baterie nabíjí při každém připojení napájecího adaptéru. Nabíjení se spustí automaticky.

Pro spuštění nabíjení připojte napájecí adaptér ke konektoru USB typu C terminálu, který se nachází na levé straně terminálu. Připojte napájecí adaptér k elektrické síti. Zkontrolujte stav nabíjení v horní části obrazovky (znamená to nabíjení baterie).

### 1.6.1 Instalace baterie

- Otočte terminál a odklopte kryt baterie zatlačením na svorky, jak je znázorněno šipkou na obrázku.
- Odklopte kryt baterie.
- Vezměte akumulátor, který je součástí balení.
- Vyhledejte konektor bateriového bloku vedle prostoru pro baterie.
- Zapojte konektor sady akumulátorů podle systému umístění konektoru.
- Vložte blok akumulátorů do přihrádky.
- Zavřete dvířka bateriového prostoru.

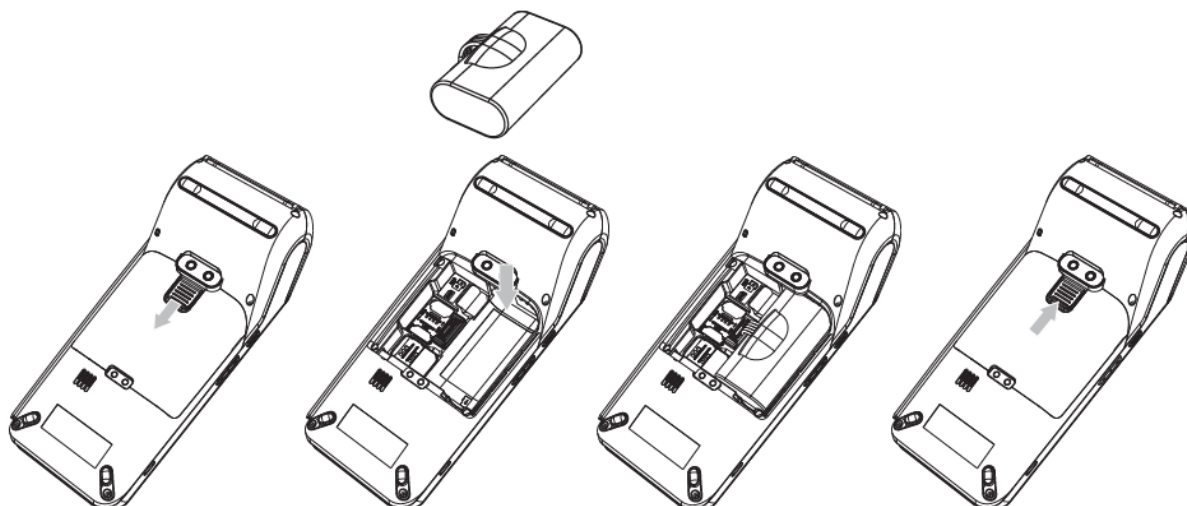

## 2. HLAVNÍ MENU

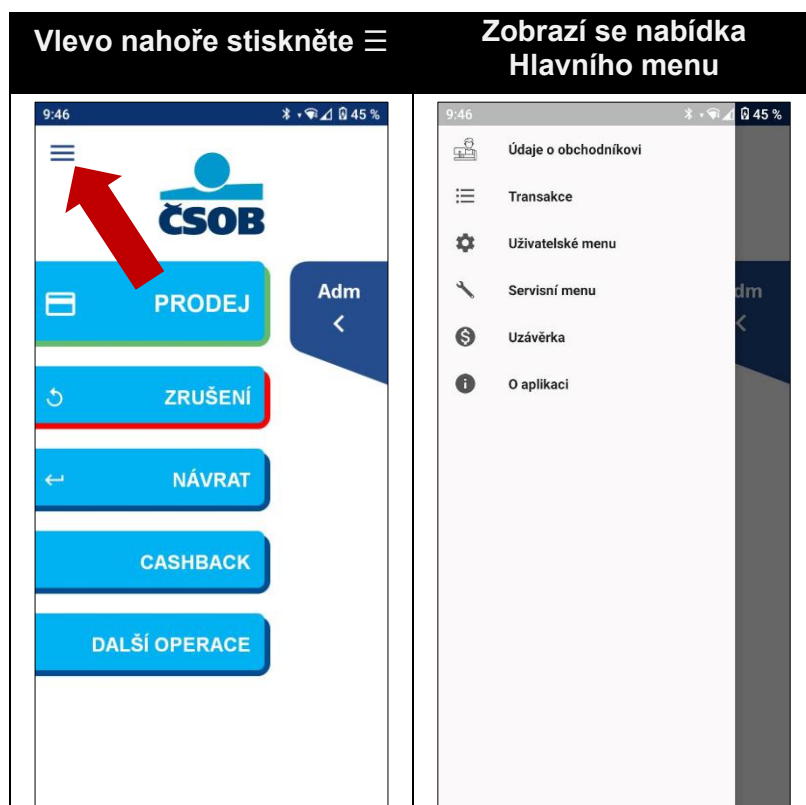

### 2.1 Údaje o obchodníkovi

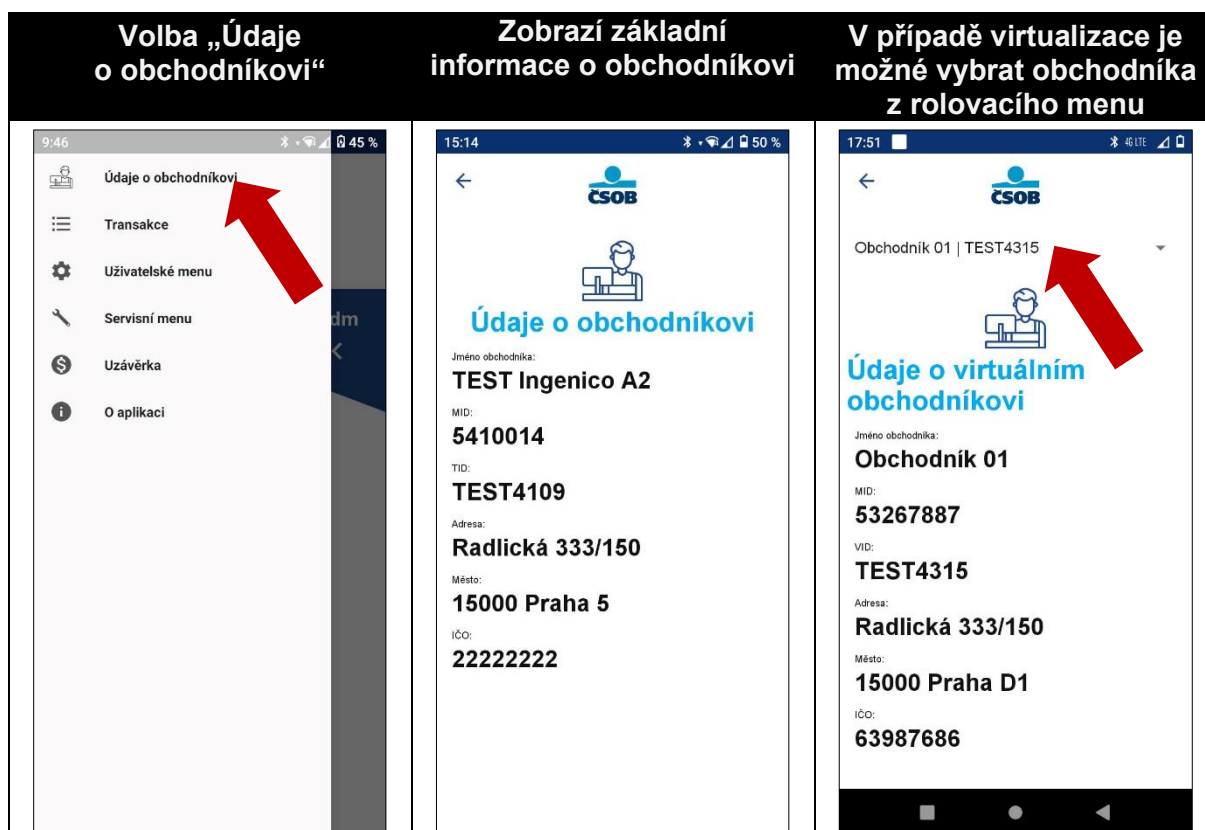

## 2.2 Transakce

Evidence provedených plateb. V této evidenci můžete, dle potřeby, filtrovat mezi všemi provedenými transakcemi. Filtrovat lze dle čísla konkrétní dávky, data transakce, částky, typu provedených transakcí a podle posledních 4 čísel použité karty. Z detailu transakcí lze následně vytisknout kopie účtenek, provést návrat nebo zrušení. U předautorizací lze pak provést operace dokončení a/nebo zrušení. Podrobněji jsou tyto operace opsány v [Kapitole 5](#).

### Volba „Transakce“

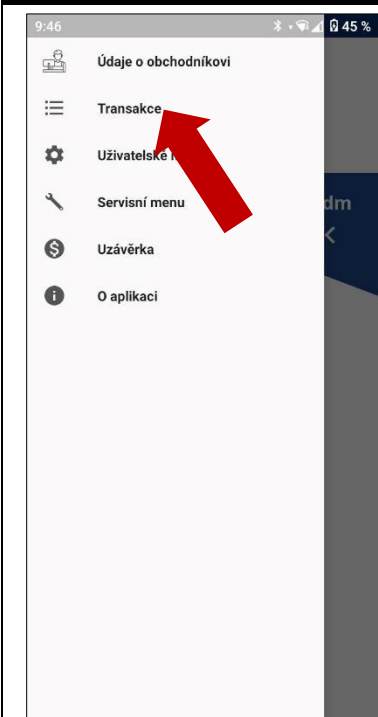

Údaje o obchodníkovi  
Transakce  
Uživatelské  
Servisní menu  
Uzávěrka  
O aplikaci

### Zobrazí se přehled historie provedených transakcí

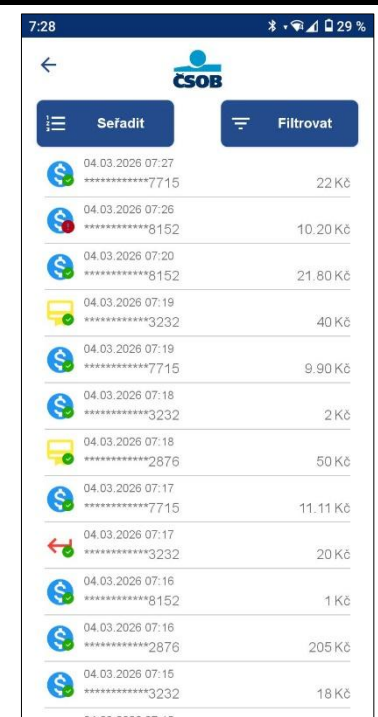

Čas vytvoření	Číslo karty	Částka
04.03.2026 07:27	*****7715	22 Kč
04.03.2026 07:26	*****8152	10.20 Kč
04.03.2026 07:20	*****8152	21.80 Kč
04.03.2026 07:19	*****3232	40 Kč
04.03.2026 07:19	*****7715	9.90 Kč
04.03.2026 07:18	*****3232	2 Kč
04.03.2026 07:18	*****2876	50 Kč
04.03.2026 07:17	*****7715	11.11 Kč
04.03.2026 07:17	*****3232	20 Kč
04.03.2026 07:16	*****8152	1 Kč
04.03.2026 07:16	*****2876	205 Kč
04.03.2026 07:15	*****3232	18 Kč

### Možnosti řazení zobrazených transakcí

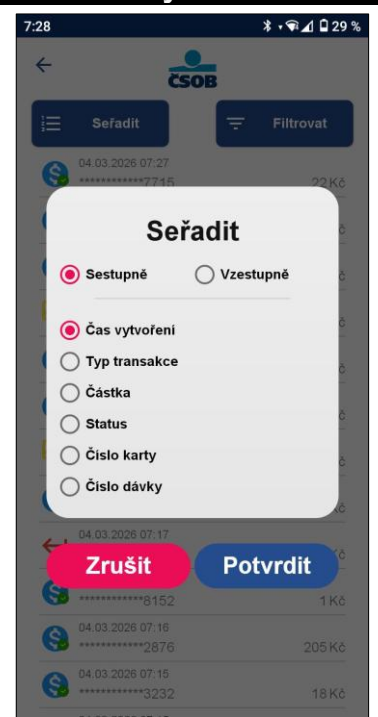

**Seřadit**

Sestupně  Vzestupně

Čas vytvoření  
 Typ transakce  
 Částka  
 Status  
 Číslo karty  
 Číslo dávky

Zrušit Potvrdit

### Možnosti filtrování zobrazených transakcí

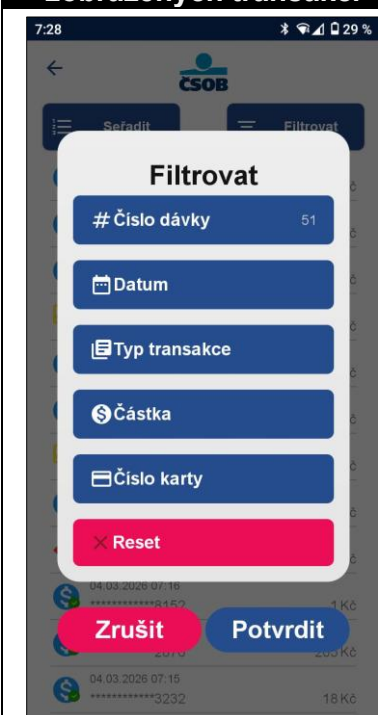

**Filtrovat**

# Číslo dávky 51

Datum

Typ transakce

Částka

Číslo karty

Reset

Zrušit Potvrdit

### Detail SCHVÁLENÉ transakce z historie

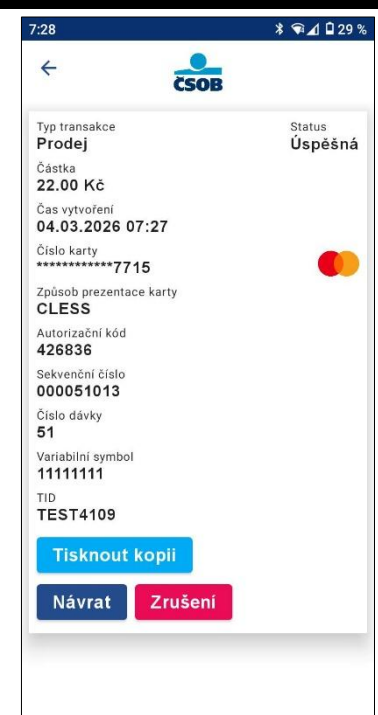

Typ transakce: Prodej Status: Úspěšná

Částka: 22.00 Kč

Čas vytvoření: 04.03.2026 07:27

Číslo karty: \*\*\*\*\*7715

Způsob prezentace karty: CLESS

Autorizační kód: 426836

Sekvenční číslo: 000051013

Číslo dávky: 51

Variabilní symbol: 11111111

TID: TEST4109

Tisknout kopii

Návrat Zrušení

### Detail ZAMÍTNUTÉ transakce z historie

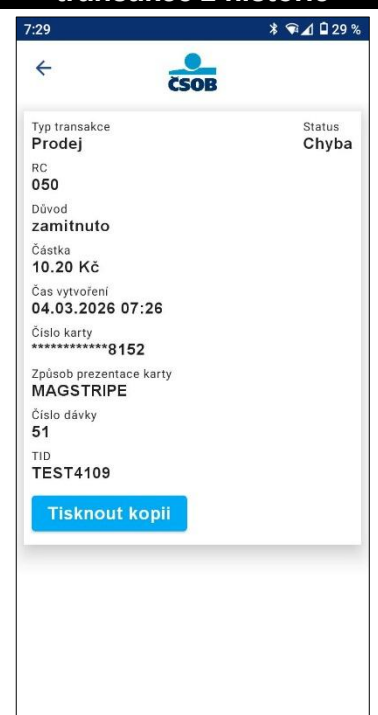

Typ transakce: Prodej Status: Chyba

RC: 050

Důvod: zamítnuto

Částka: 10.20 Kč

Čas vytvoření: 04.03.2026 07:26

Číslo karty: \*\*\*\*\*8152

Způsob prezentace karty: MAGSTRIPE

Číslo dávky: 51

TID: TEST4109

Tisknout kopii

## 2.3 Uživatelské menu

Platební aplikace umožňuje změnu některých uživatelských nastavení. Některé možnosti jsou vázány na specificky povolené operace ze strany ČSOB, např. spropitné.

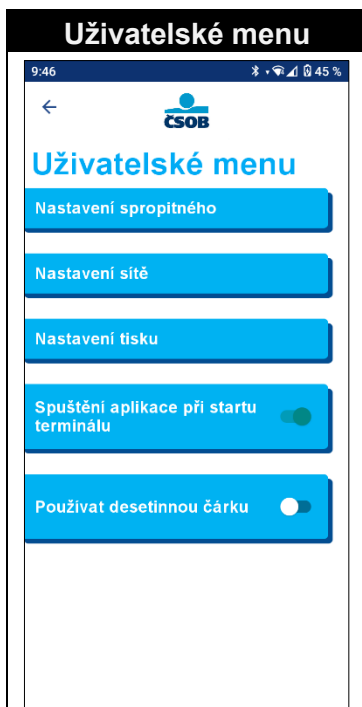

### 2.3.1 Nastavení spropitného

Pokud máte aktivovány služby spropitné, můžete zde nastavit, zda se má zadávat v procentech či jako absolutní částka. Pokud vyberete procenta, můžete nastavit tři hodnoty rychlé volby. Zadané procentuální hodnoty spropitného se od sebe musí lišit a jsou omezeny do maximální výše 39 procent.



## 2.3.2 Nastavení sítě

Umožňuje nastavit připojení terminálu k síti WiFi nebo nastavit SIM konektivitu. Rozšířené možnosti konfigurace zobrazíte tapnutím na název konkrétní WiFi sítě nebo tapnutím na řádek „Mobilní data“ s názvem operátora.

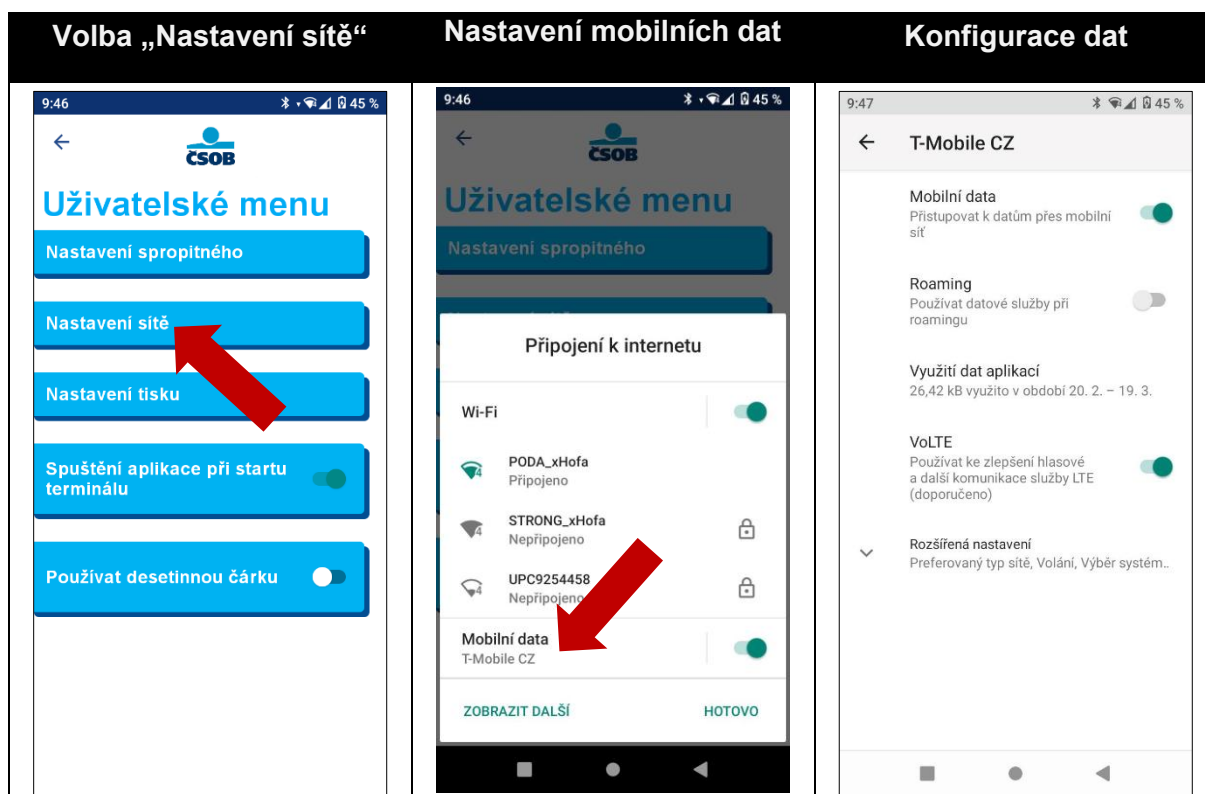

**Pozn.:** Pokud chcete používat v terminálu vlastní datovou SIM, je nutné mít měsíční objem dat minimálně 1,5 GB.

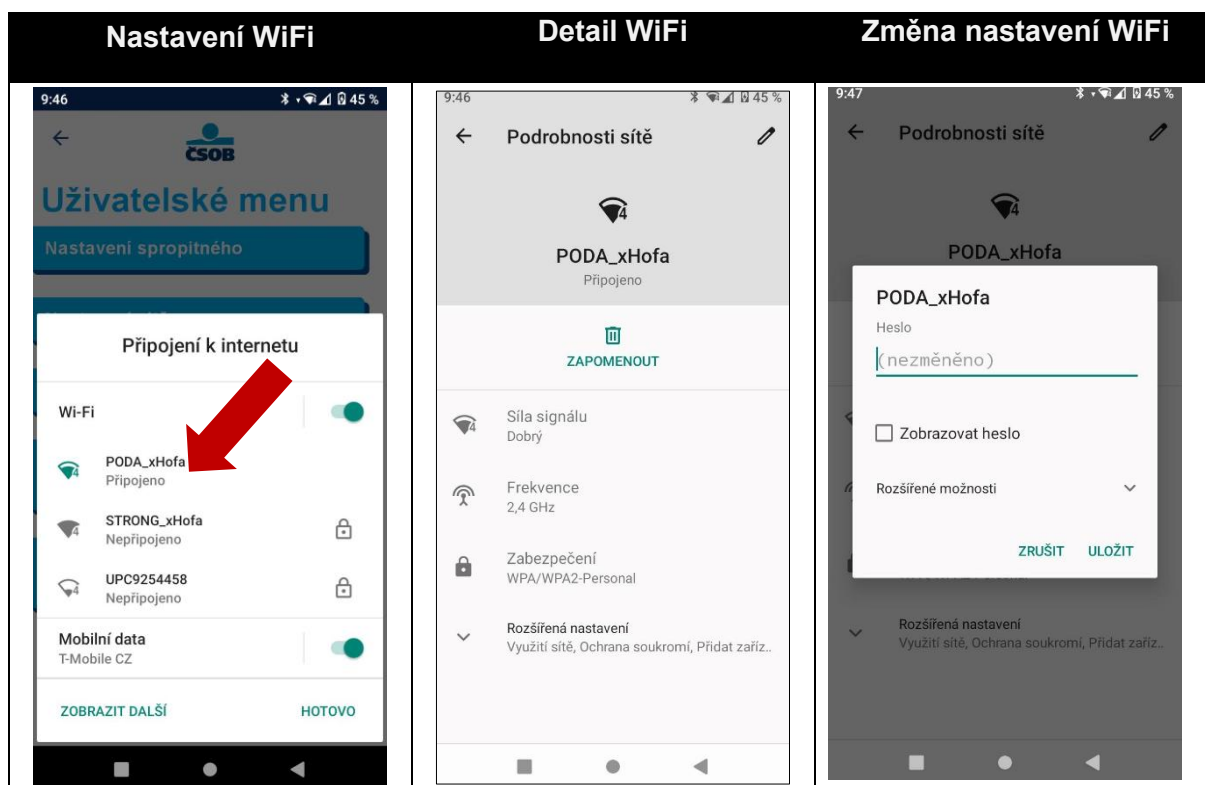

Zvolte rozšířené možnosti, pokud chcete nastavit proxy nebo statickou IP adresu. Pokud jste již k síti připojeni a chcete upravit její nastavení, klikněte na název sítě a následně na symbol tužky vpravo nahoře.

### 2.3.3 Nastavení tisku

Můžete nastavit, která účtenka (zákazník/obchodník) se má tisknout jako první a zda má být tisk automatický, nebo na dotaz.

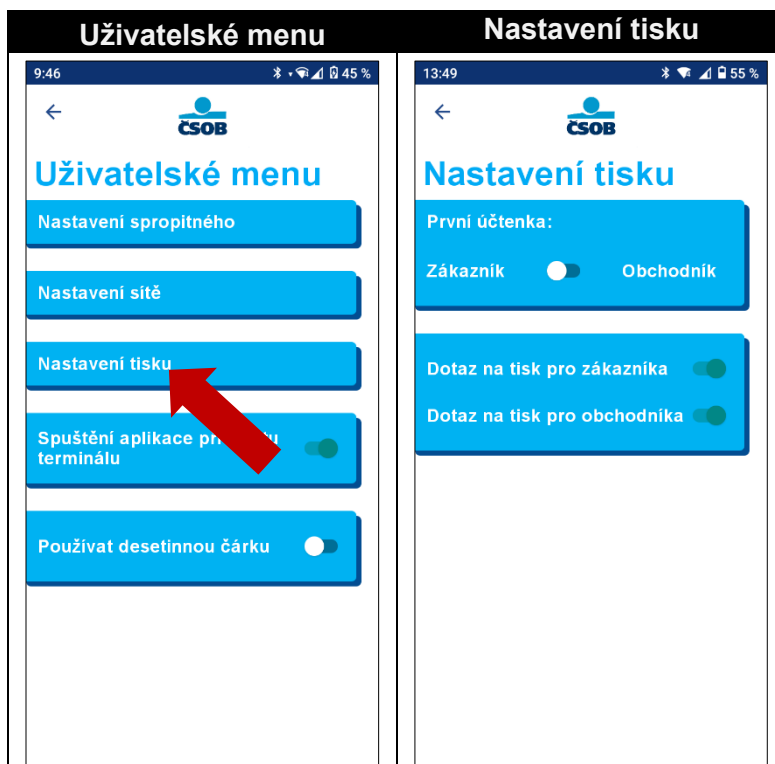

### 2.3.4 Ostatní nastavení

V uživatelském menu lze povolit/zakázat automatický start platební aplikace po zapnutí terminálu.

Dále je umožněna možnost volby, jakým způsobem se do terminálu vkládají sumy transakcí. Lze zadávat v halířích, tedy bez použití desetinné čárky, nebo standardně v celých částkách s použitím desetinné částky.

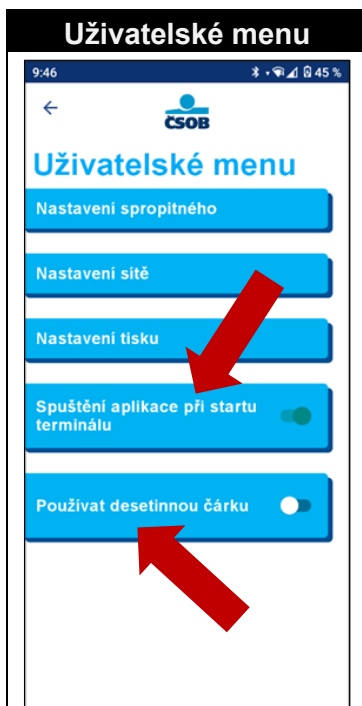

## 2.4 Uzávěrka

Obsahuje informace o aktuální transakční dávce a přehled minulých uzávěrek (přes „hamburger“ menu vpravo nahoře). Lze zde také příslušnými tlačítky vyvolat mezisoučet a/nebo uzávěrku.

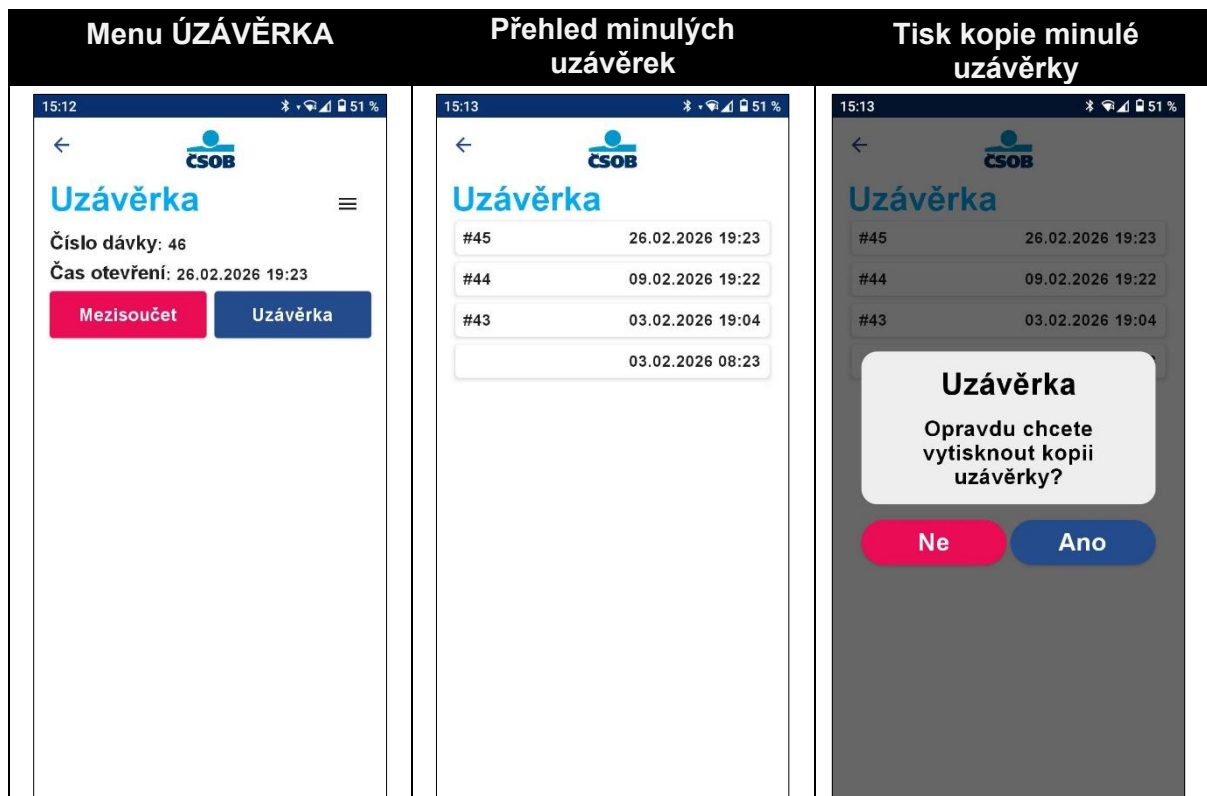

## 2.5 O aplikaci

Zobrazí všechny důležité informace o platebním terminálu a platební aplikaci.

Je zde i identifikační číslo terminálu – TID, důležité pro řešení případných problémů s Helpline.



### 3. VOLBY JEDNOTLIVÝCH TRANSAKČÍ

#### 3.1 Transakce PRODEJ

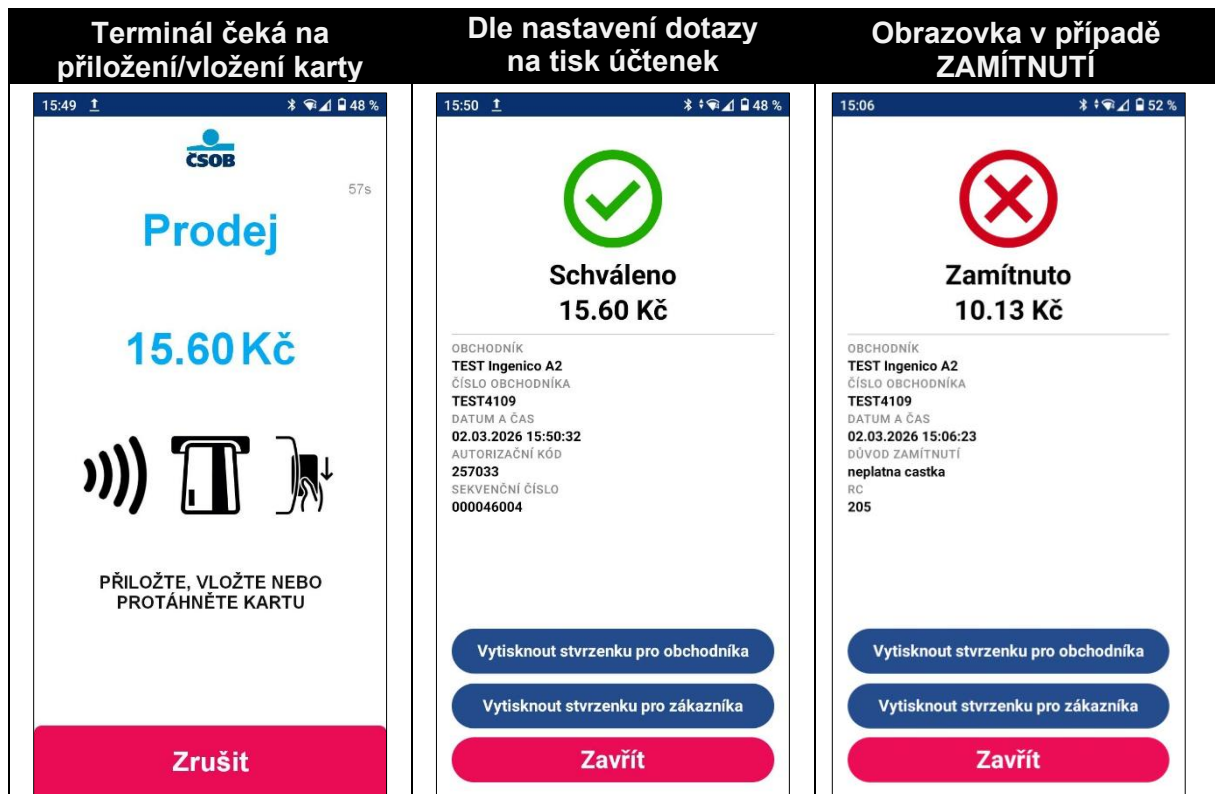

**Pozn.:** Funkce Spropitné, Variabilní symbol a možnost ručního zadání karty, musí být povoleny ze strany ČSOB. Po zamítnuté transakci vyjede lísteček s důvodem zamítnutí, a příslušným číselným kódem, vždy automaticky.

## 3.2 Ruční vstup

Tato funkce musí být povolena u ČSOB. Umožňuje obchodníkovi provést transakci manuálním zadáním čísla karty místo jejího fyzického přiložení/vložení. Budete postupovat jako při klasické transakci a jakmile Vás terminál vyzve k použití karty, klikněte na displeji na ikonu klávesnice a zadejte údaje platební karty.



## 3.3 Transakce ZRUŠENÍ

Dojde ke zrušení poslední provedené transakce, která bude kompletně odebrána z autorizace a nebude figurovat ani na bankovních výpisech. Zrušení poslední transakce je možné udělat pouze před provedenou uzávěrkou, uzavírající tuto platbu.



### 3.4 Transakce NÁVRAT

Dojde k navrácení dříve realizované transakce. **Návratová transakce může být využita, pouze je-li použita stejná karta** (číslo), jakou byla uskutečněna transakce „Prodej“. Návrat zboží je možno použít v jakémkoliv časovém intervalu od prodeje. Lze vrátit celou nebo poměrnou část hodnoty transakce. Transakce „Návrat“ musí být povolena u ČSOB.

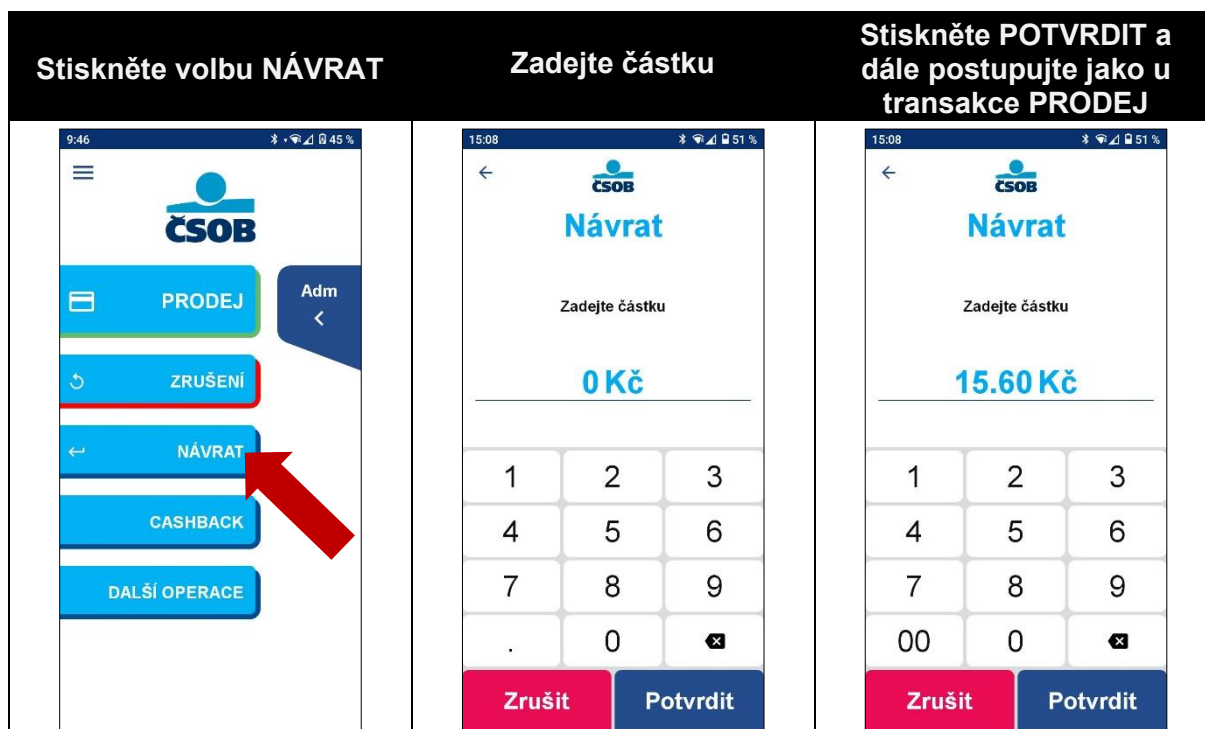

### 3.5 Transakce CASHBACK

Transakci CashBack je možno používat tehdy, pokud hodnota prodeje je větší než 1 Kč a Vy máte tento typ transakce povolen u ČSOB. Jedná se o výběr hotovosti do maximální částky až 3000 Kč.

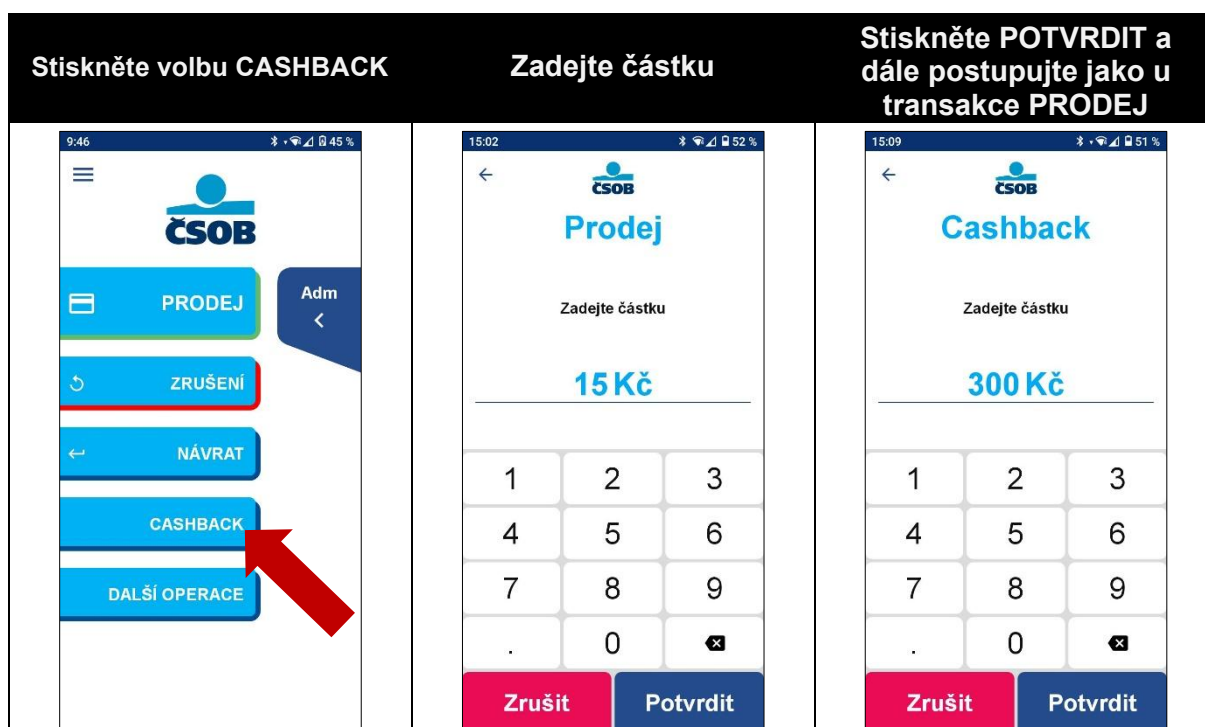

## 3.6 Další operace

### 3.6.1 Předautorizace

Slouží k ověření karty a zablokování potřebné částky, která není v okamžiku provedené předautorizace zúčtována. Používá se např. jako ekvivalent složení zálohy v hotovosti. Transakce musí být povolena u ČSOB.



### 3.6.2 Dokončení předautorizace

Slouží k doúčtování celkové či poměrné částky za poskytnutou službu. Při dokončení je nutné znát SEQ ID a autorizační kód. Tyto údaje jsou uvedeny na účtence z provedené předautorizace.

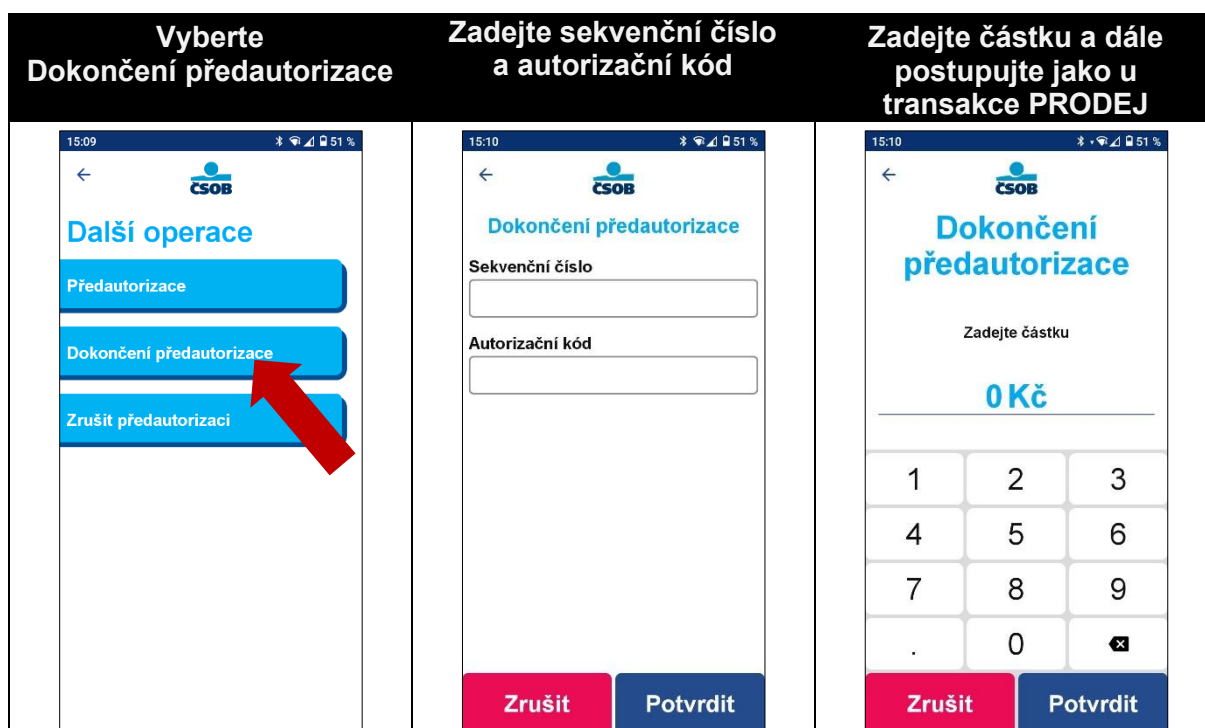

### 3.6.3 Zrušení předautorizace

Slouží k odblokování rezervované částky, aniž by došlo k převedení na účet obchodníka. Např. zákazník se rozhodne částku zaplatit převodem, případně v hotovosti, a požaduje odblokovat částku. Pro zrušení předautorizace budete potřebovat údaje, které naleznete na účtence z předautorizace, jedná se o SEQ ID a autorizační kód.

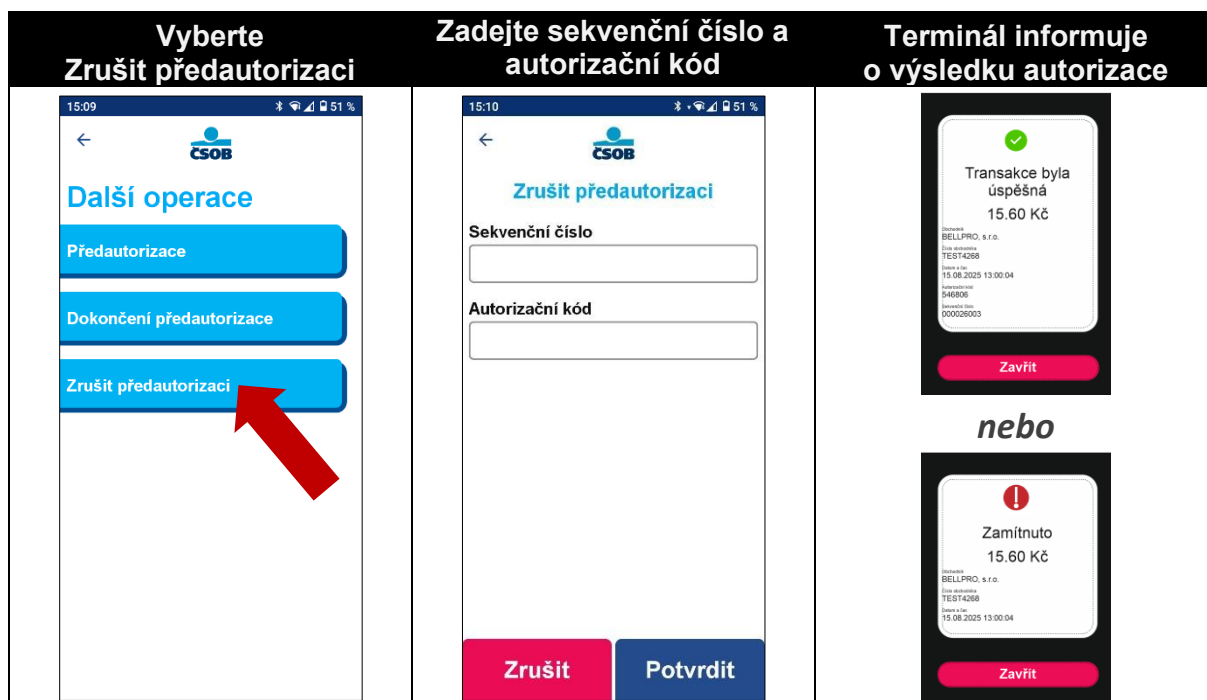

## 4. DALŠÍ FUNKCE

### 4.1 Multicurrency

Tato funkce umožňuje na platebním terminálu ČSOB přijímat platby i v jiných měnách, než jen v Kč (EUR, USD, GBP,...).

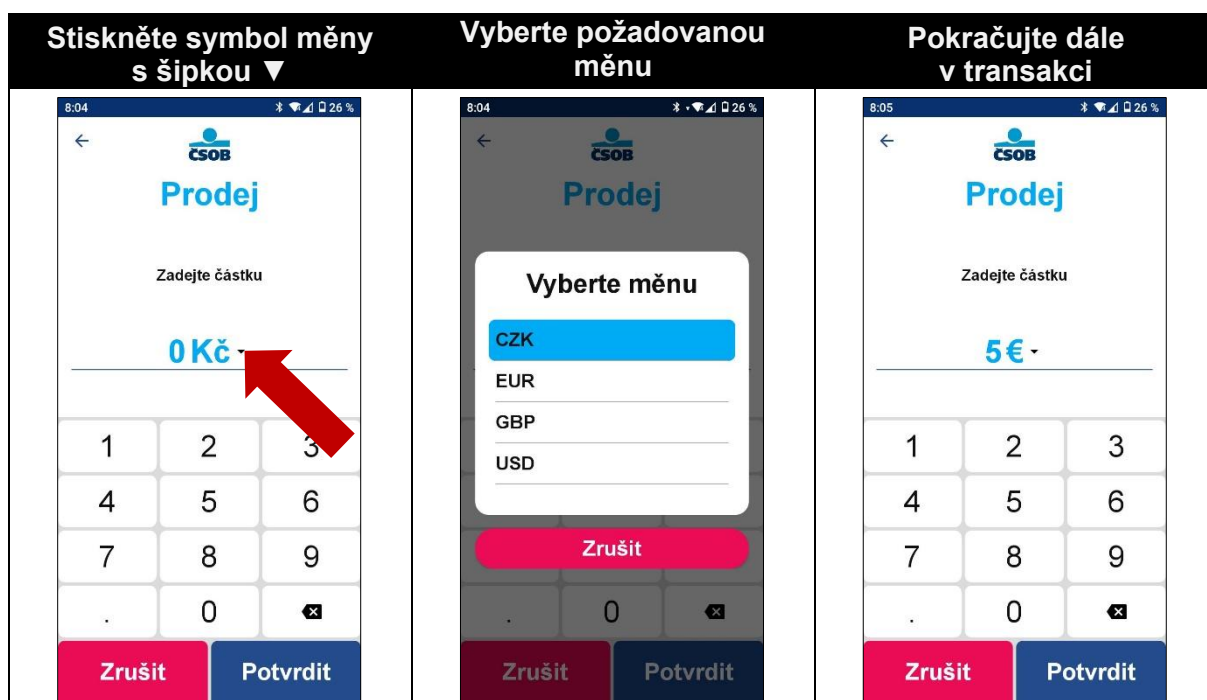

## Jak postupovat v případě vašeho zájmu o službu Multicurrency?

- Kontaktujte ČSOB e-mailem na adrese [akceptacekaret@csob.cz](mailto:akceptacekaret@csob.cz), případně se obraťte na svého obchodního zástupce v oddělení Akceptace platebních karet.
- Následně Vás bude zástupce kontaktovat ohledně uzavření smluvní dokumentace (příp. dodatku ke stávající smlouvě o akceptaci platebních karet).

## 4.2 Výběr jiného obchodníka (Virtuál)

Pokud je na terminálu nastaveno více účtů, lze přímo v platbě vybrat na jaký účet bude transakce provedena.

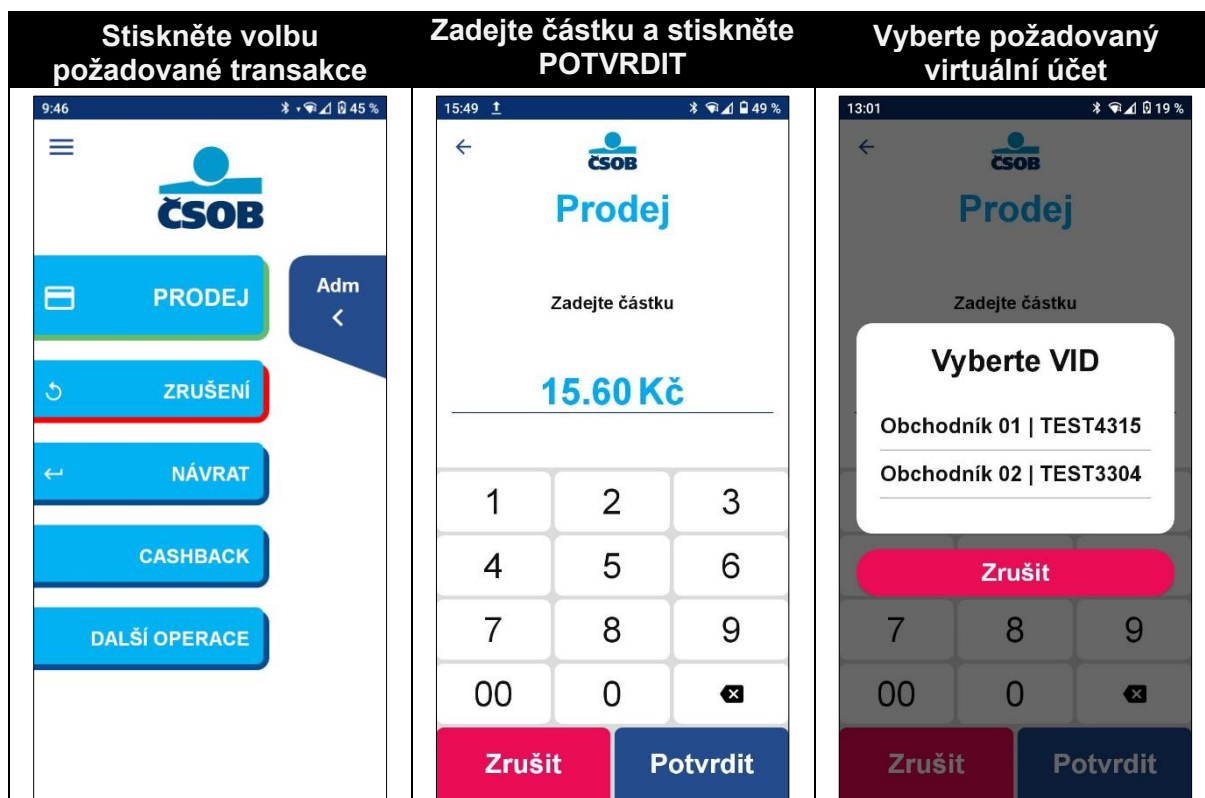

## 5. TRANSAKCE Z HISTORIE

Transakční historie obsahuje evidenci provedených plateb, viz [Kapitola 2.2](#). K těmto transakcím je přes historii umožněno provádět další operace.

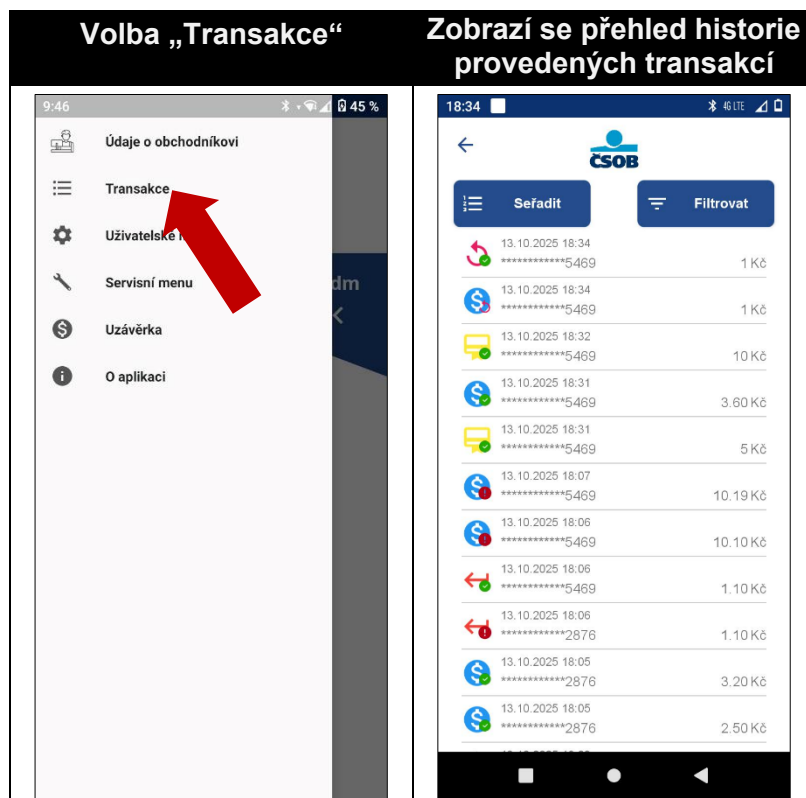

### 5.1 Storno transakcí

V Historii můžete zrušit provedené transakce z aktuální transakční dávky. Transakce bude kompletně odebrána z autorizace a nebude figurovat ani na bankovních výpisech. Zrušení transakcí je možné udělat pouze před provedenou uzávěrkou, uzavírající tuto platbu.

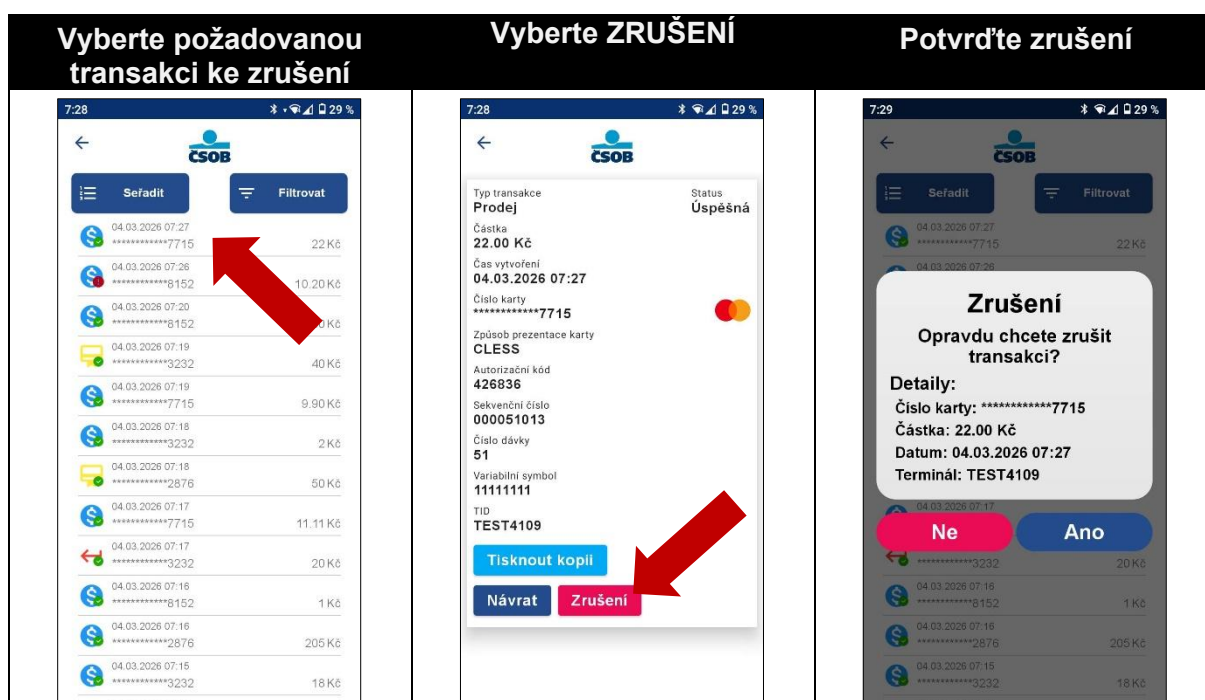

## 5.2 Návrat

Pokud je na terminálu povolena funkce **Návrat**, lze při reklamaci realizovat návrat finančních prostředků přímo z historie provedených transakcí.

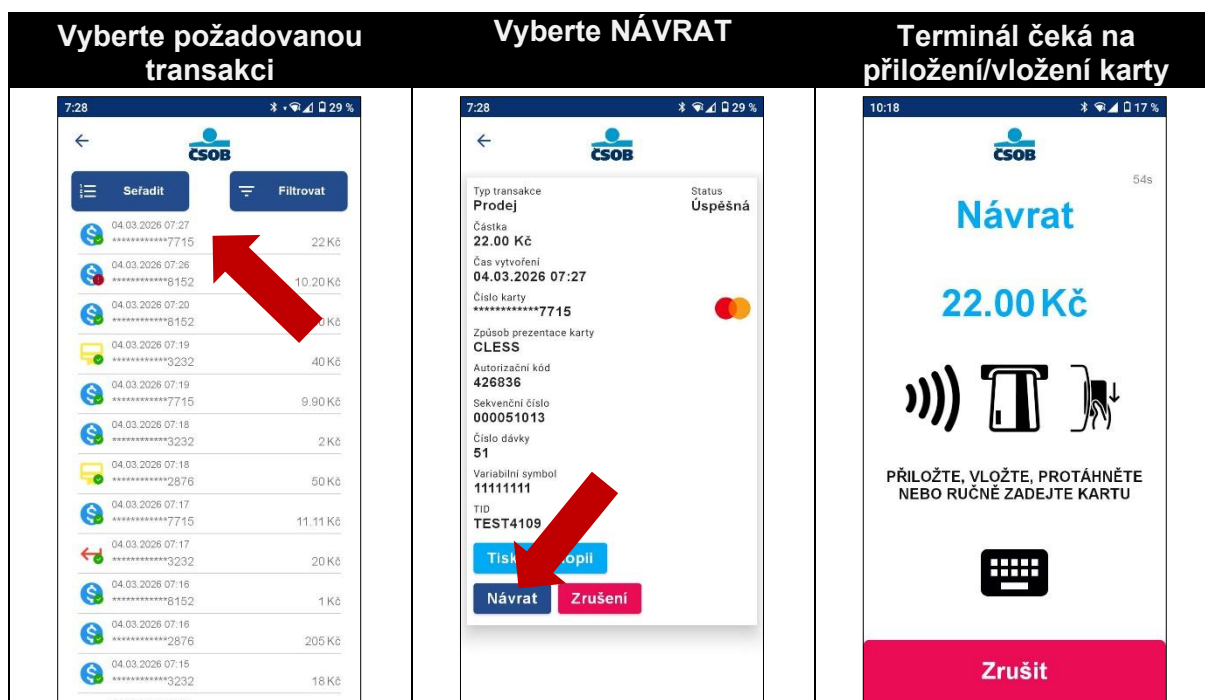

## 5.3 Kopie účtenky

Přes historii transakcí je také možné vytisknout kopii účtenky konkrétní transakce.

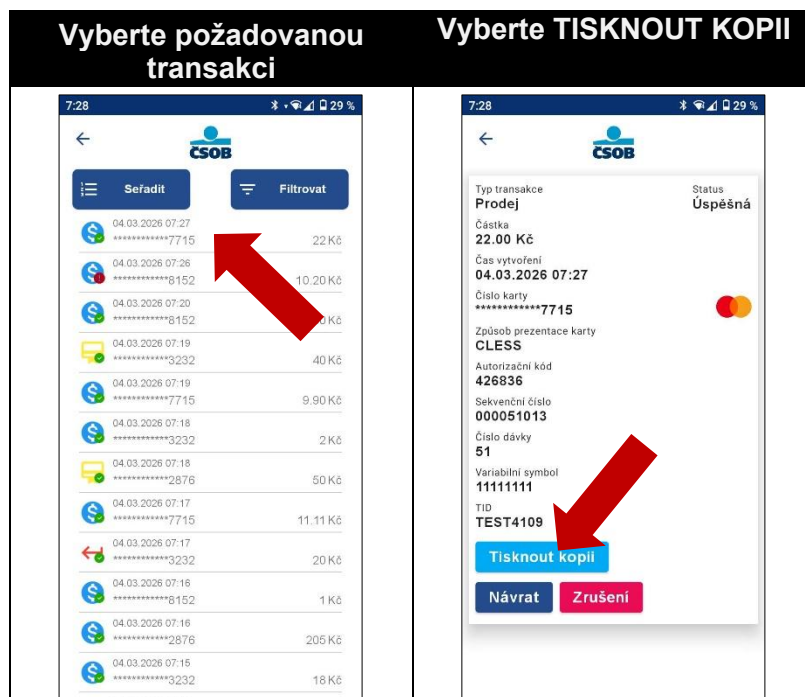

## 5.4 Dokončení a zrušení předautorizace

Pokud přes historii transakcí vyhledáte dosud neuzavřenou předautorizaci, lze tuto předautorizaci dokončit nebo zrušit. Pro takto inicializovanou transakci stačí načíst kartu a není potřeba zadávat SEQ ID a autorizační kód z původní předautorizace.

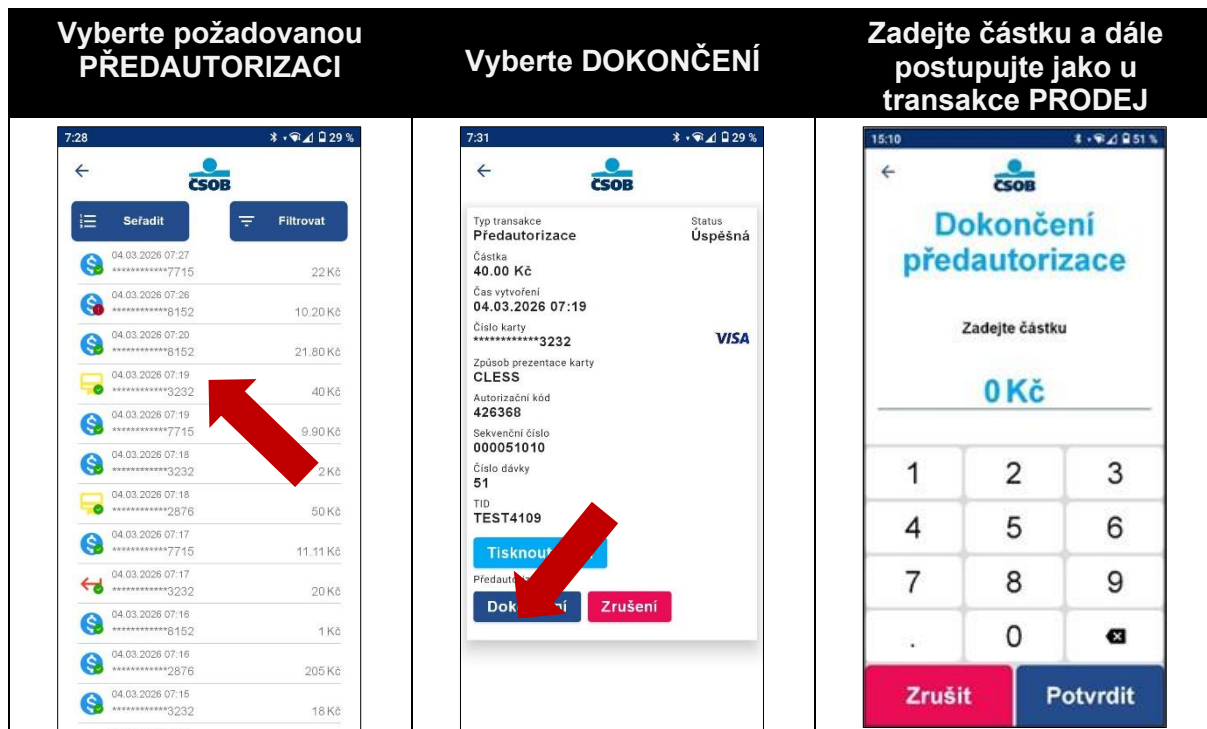

Pro zrušení předautorizace klikněte v detailu transakce na tlačítko „Zrušení předautorizace“. Postup je dále stejný, jako u dokončení, jen v tomto případě probíhá dokončení transakce na nulovou částku.

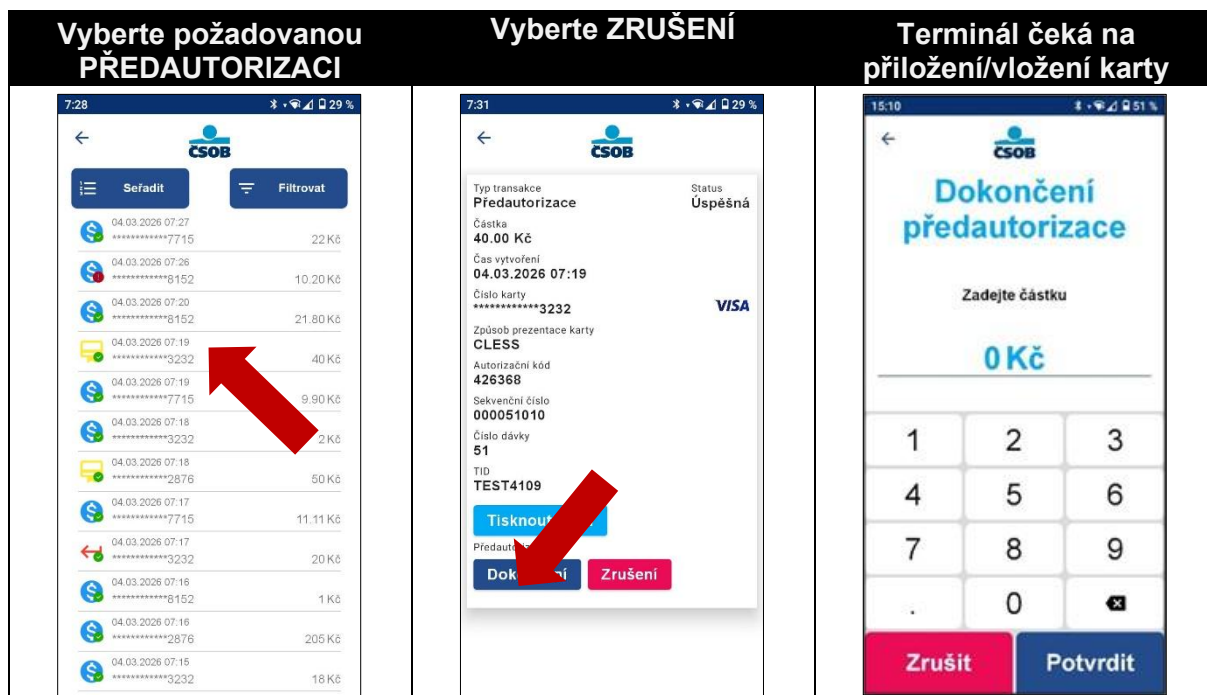

## 6. ADMIN FUNKCE

Na hlavní obrazovce vyberte záložku „Adm“ a dostanete se do administrativního menu, kde najdete funkce, které se Vám budou hodit při každodenním používání platebního terminálu.

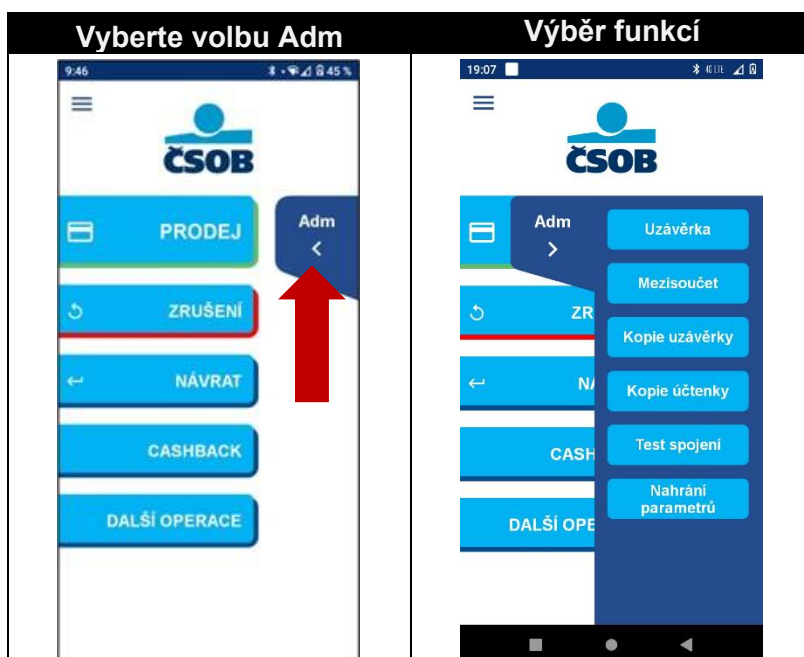

### 6.1 Uzávěrka

Uzávěrka terminálu je **podmínkou pro odeslání transakcí k zúčtování a převodu peněz ve prospěch obchodníka**. Uzávěrka může být také prováděna automaticky, podle nastavení, buď každý den nebo ve zvolený den a nastavenou hodinu.

Opravu času automatické uzávěrky můžete hlásit na servis. Uzávěrku transakcí na terminálu také můžete provádět ručně.

**Pozn.:** Pokud je terminál založen s více ID „Virtuální ID“ tak se na uzávěrce rozepisují jednotlivé ID a celkový součet za všechny ID. Obdobně i v případě povolených transakcí v cizích měnách.

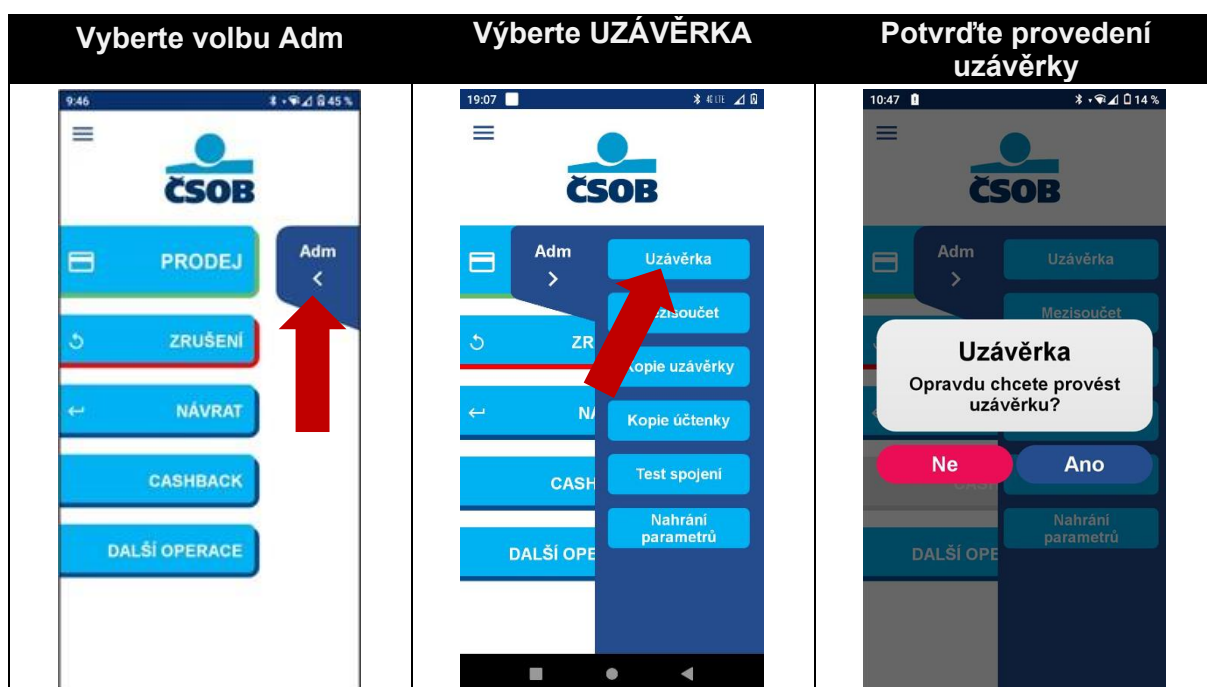

## 6.2 Mezisoučet

V případě potřeby je možné z terminálu vytisknout mezisoučet. Jedná se o souhrn transakcí provedených od poslední uzávěrky.

## 6.3 Kopie uzávěrky

Přes administrační menu lze vytisknout kopii poslední provedené uzávěrky.

## 6.4 Kopie účtenky

V případě potřeby je možné z terminálu vytisknout kopii účtenky poslední provedené transakce.

## 6.5 Test spojení

V případě, že Vám terminál nefunguje nebo si potřebujete ověřit jeho funkčnost proveďte test spojení. Terminál se pokusí spojit s autorizačním centrem a výsledek testu se Vám vytiskne na účtence. Test spojení bude v pořádku v případě, že se na účtence zobrazí „Schvaleno administrativně“ a „RC:007“. Pokud by test nebyl schválen je potřeba volat na Helpdesk ČSOB: [495 800 116](tel:495800116) nebo na servis: [277 000 277](tel:277000277).

## 6.6 Nahrání parametrů

Při provedení aktualizace se na terminálu projeví nejnovější úpravy parametrů, které se provedli vzdálenou správou. Dále může sloužit k manuálnímu vyvolání aktualizace platební aplikace. Před vyvoláním aktualizace musí být aktuální dávka prázdná, pokud není, musí být nejprve provedena uzávěrka.

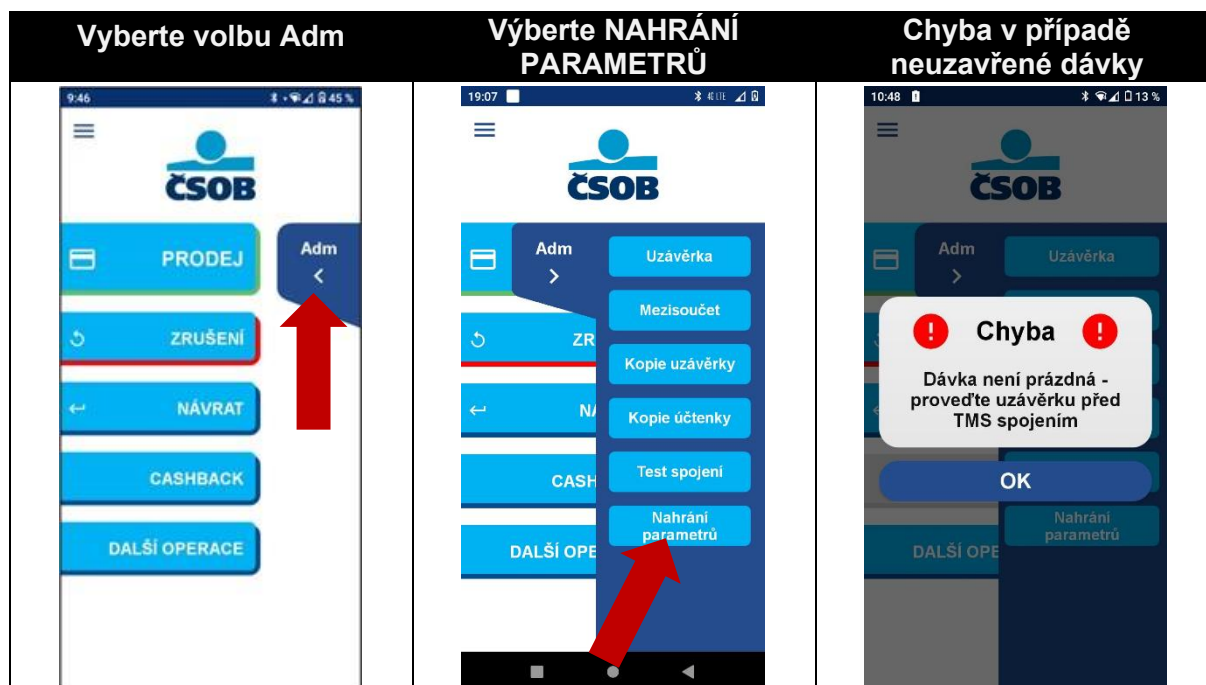

## 7. PŘEHLED ÚČTENEK

### Uzávěrka

```
*****CSOB*****
04.03.2026 14:34
TEST Ingenico A2
Radlická 333/150
15000 Praha 5
22222222
CZ22222222
+420123456789
Terminál: TEST4109
OM číslo: 5410014

Uzávěrka

Součet host:          31.90
Součet POS:           31.90

Číslo dávky: 57

MASTERCARD
Celkem: 2              7.90 CZK
Cashback: 0            0.00 CZK
-----

Maestro
Celkem: 1              20.00 CZK
Cashback: 0            0.00 CZK
-----

VISA
Celkem: 3              4.00 CZK
Cashback: 0            0.00 CZK
-----

Celkem: 6              31.90 CZK
Cashback: 0            0.00 CZK
Spropitné: 0           0.00 CZK

Podpisové transakce: 0

04.03.2026            14:34:50
*****CSOB*****
```

### Mezisoučet

```
*****CSOB*****
04.03.2026 14:34
TEST Ingenico A2
Radlická 333/150
15000 Praha 5
22222222
CZ22222222
+420123456789
Terminál: TEST4109
OM číslo: 5410014

Mezisoučet

Součet host:          31.90
Součet POS:           31.90

Číslo dávky: 57

MASTERCARD
Celkem: 2              7.90 CZK
Cashback: 0            0.00 CZK
-----

Maestro
Celkem: 1              20.00 CZK
Cashback: 0            0.00 CZK
-----

VISA
Celkem: 3              4.00 CZK
Cashback: 0            0.00 CZK
-----

Celkem: 6              31.90 CZK
Cashback: 0            0.00 CZK
Spropitné: 0           0.00 CZK

Podpisové transakce: 0

04.03.2026            14:34:20
*****CSOB*****
```

## Platba bezkontaktní kartou

```
*****CSOB*****
04.03.2026      14:35:23
Číslo dokladu: 203

      TMS EDDIE
      TEST Ingenico A2
      Radlická 333/150
      15000 Praha 5
      22222222
      CZ22222222
      +420123456789
      Terminál: TEST4109
      OM číslo: 5410014

      ÚČTENKA PRO ZÁKAZNÍKA
      PRODEJ
      1.00 CZK

7715 (L) **/**
A0000000041010 Debit
Mastercard
Contactless
SEQ: 000:058:001
Autorizační kód: 452524
VS: 11111
No PIN
      NO REFUND
      Účtenku uschovejte pro
      případ reklamace
      Děkujeme Vám
04.03.2026      14:35:32
*****CSOB*****
```

```
*****CSOB*****
04.03.2026      14:35:23
Číslo dokladu: 203

      TMS EDDIE
      TEST Ingenico A2
      Radlická 333/150
      15000 Praha 5
      22222222
      CZ22222222
      +420123456789
      Terminál: TEST4109
      OM číslo: 5410014

      ÚČTENKA PRO OBCHODNÍKA
      PRODEJ
      1.00 CZK

7715 (L) **/**
A0000000041010 Debit
Mastercard
Contactless
SEQ: 000:058:001
Autorizační kód: 452524
VS: 11111
No PIN
      NO REFUND
      Účtenku uschovejte pro
      případ reklamace
      Děkujeme Vám
04.03.2026      14:35:26
*****CSOB*****
```

## Prodej čipem

```
*****CSOB*****
04.03.2026      14:37:35
Číslo dokladu: 205

      TMS EDDIE
      TEST Ingenico A2
      Radlická 333/150
      15000 Praha 5
      22222222
      CZ22222222
      +420123456789
      Terminál: TEST4109
      OM číslo: 5410014

      ÚČTENKA PRO ZÁKAZNÍKA
      PRODEJ
      2.00 CZK

3232 (S) **/**
A0000000031010 Visa Debit
SEQ: 000:058:003
Autorizační kód: 452657
VS: 22222
PIN zadán
      NO REFUND
      Účtenku uschovejte pro
      případ reklamace
      Děkujeme Vám
04.03.2026      14:37:47
*****CSOB*****
```

```
*****CSOB*****
04.03.2026      14:37:35
Číslo dokladu: 205

      TMS EDDIE
      TEST Ingenico A2
      Radlická 333/150
      15000 Praha 5
      22222222
      CZ22222222
      +420123456789
      Terminál: TEST4109
      OM číslo: 5410014

      ÚČTENKA PRO OBCHODNÍKA
      PRODEJ
      2.00 CZK

3232 (S) **/**
A0000000031010 Visa Debit
SEQ: 000:058:003
Autorizační kód: 452657
VS: 22222
PIN zadán
      NO REFUND
      Účtenku uschovejte pro
      případ reklamace
      Děkujeme Vám
04.03.2026      14:37:40
*****CSOB*****
```

## Storno transakce

```
*****CSOB*****
04.03.2026      14:39:14
Číslo dokladu: 206

      TMS EDDIE
      TEST Ingenico A2
      Radlická 333/150
      15000 Praha 5
      22222222
      CZ22222222
      +420123456789
      Terminál: TEST4109
      OM číslo: 5410014

      ÚČTENKA PRO ZÁKAZNÍKA
      ZRUŠENÍ
      3.00 CZK

8152 (C) **/**
SEQ: 000:058:004
Autorizační kód: 253416
VS: 33333
PIN zadán
      NO REFUND
      Účtenku uschovejte pro
      případ reklamace
      Děkujeme Vám
04.03.2026      14:39:24
*****CSOB*****
```

```
*****CSOB*****
04.03.2026      14:39:14
Číslo dokladu: 206

      TMS EDDIE
      TEST Ingenico A2
      Radlická 333/150
      15000 Praha 5
      22222222
      CZ22222222
      +420123456789
      Terminál: TEST4109
      OM číslo: 5410014

      ÚČTENKA PRO OBCHODNÍKA
      ZRUŠENÍ
      3.00 CZK

8152 (C) **/**
SEQ: 000:058:004
Autorizační kód: 253416
VS: 33333
PIN zadán
      NO REFUND
      Účtenku uschovejte pro
      případ reklamace
      Děkujeme Vám
04.03.2026      14:39:18
*****CSOB*****
```

## Návrat

```
*****CSOB*****
04.03.2026      14:39:55
Číslo dokladu: 207

      TMS EDDIE
      TEST Ingenico A2
      Radlická 333/150
      15000 Praha 5
      22222222
      CZ22222222
      +420123456789
      Terminál: TEST4109
      OM číslo: 5410014

      ÚČTENKA PRO ZÁKAZNÍKA
      NÁVRAT
      4.00 CZK

2876 (L) **/**
A0000000041010 Mastercard
Contactless
SEQ: 000:058:005
Autorizační kód: 452797
VS: 44444
No PIN
      Účtenku uschovejte pro
      případ reklamace
      Děkujeme Vám
04.03.2026      14:40:05
*****CSOB*****
```

```
*****CSOB*****
04.03.2026      14:39:55
Číslo dokladu: 207

      TMS EDDIE
      TEST Ingenico A2
      Radlická 333/150
      15000 Praha 5
      22222222
      CZ22222222
      +420123456789
      Terminál: TEST4109
      OM číslo: 5410014

      ÚČTENKA PRO OBCHODNÍKA
      NÁVRAT
      4.00 CZK

2876 (L) **/**
A0000000041010 Mastercard
Contactless
SEQ: 000:058:005
Autorizační kód: 452797
VS: 44444
No PIN
      Účtenku uschovejte pro
      případ reklamace
      Děkujeme Vám
04.03.2026      14:39:59
*****CSOB*****
```

## 8. VLOŽENÍ PAPIROVÉHO KOTOUČKU

- Otevřete prostor pro vložení kotoučku nadzdvížením plastového víčka se symbolem  dle nákresu:

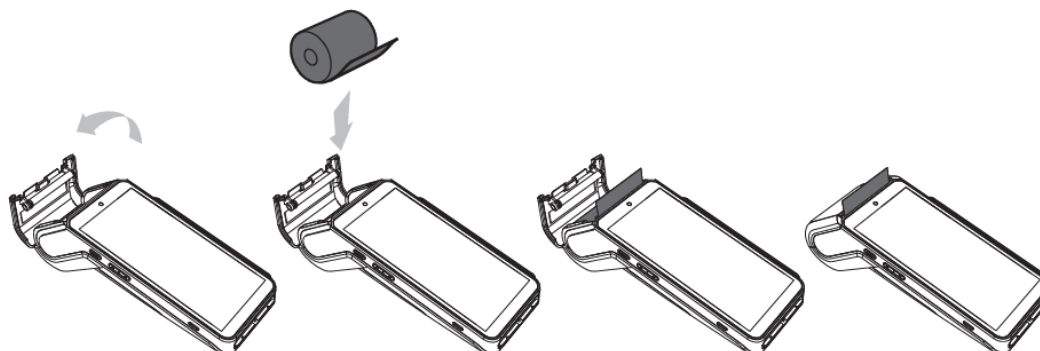

- V případě výměny vyjměte zbytek původního kotoučku.
- Vložte nový kotouček tak, aby konec papíru směřoval nahoru a odvíjel se od terminálu pryč.
- Přidržte konec papíru, přivřete dvířka, povytáhněte cca 5 cm papíru a zavřete (docvakněte) dvířka.
- Směrem k sobě odtrhněte přebytečný papír.
- Originální kotoučky jsou na svém konci označeny růžovou barvou. Doporučujeme vyměnit kotouček ihned, jakmile se růžová barva na kotoučku vyskytne.

V případě, kdy po výměně:

- **Z terminálu vyjíždí bílý papír, ale terminál netiskne** – opakujte postup, ale papír obraťte. Termopapír umožňuje tisk pouze na jednu stranu kotoučku, velmi pravděpodobně je vložen obráceně.
- **Z terminálu nevyjíždí papír** – opakujte postup a dbejte na to, aby byl prostor pro kotouček řádně uzavřen, aby ani z jedné strany nebyly patrné skuliny a při zavírání prostoru došlo k jeho docvaknutí.

**V platebním terminálu používejte výhradně termokotoučky určené pro platební terminál AXIUM DX8000 o průměru 40 mm. Použití nevhodného kotoučku může snížit životnost či poškodit platební terminál.**

## 9. MANIPULACE S PLATEBNÍ KARTOU

Platební terminál AXIUM DX8000 umožňuje přijímat karty všemi třemi rozšířenými způsoby načtení:

**Při manipulaci s platební kartou se musí obsluha řídit pokyny obsaženými v „Manuálu pro obchodníky“, který je dostupný na [platbakartou.csob.cz](http://platbakartou.csob.cz)**

### Bezkontaktní karta či jiné NFC zařízení

Přiložte kartu (telefon, hodinky, prsten) pevně k aktivní zóně.

Během transakce držte kartu v blízkosti čtečky.

Na přední straně se zobrazují LED diody indikující zpracování transakce doprovázející zvukovým signálem.



### Čipová karta

Kartu vložte vodorovně kovovým čipem směrem nahoru a nechte ji v této poloze po celou dobu transakce.

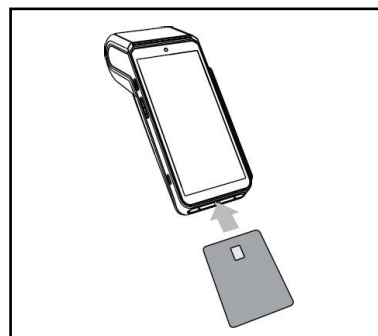

### Karta s magnetickým proužkem

Kartu lze číst obousměrně, proužkem směrem k terminálu.

Pro zajištění spolehlivého čtení karty používejte plynulý pohyb.



## 10. DŮLEŽITÉ KONTAKTY

**Pro informace a dohledání jednotlivých transakcí a pro ostatní informace**  
(např. pokud nesouhlasí součty v rámci uzávěrky, ověření provedení transakce apod.)

**tel.: 495 800 116**

**Pro servis platebních terminálů** (poruchy terminálu, požadavky na výjezd technika)

**tel.: 277 000 277**

**Objednání kotoučků**

**tel.: 277 000 277**

**VAŠE SPDH ČÍSLO TERMINÁLU:**

